

CUPRINS

CAPITOLUL I	5
1.1. Vocabular de noțiuni întâlnite în legislația rutieră	5
1.2. Noțiuni despre drum	6
1.3. Semnalizarea rutieră	7
1.4. Indicatoare de avertizare	8
1.5. Indicatoare de interzicere sau restricție	15
1.6. Indicatoare de obligare	21
1.7. Indicatoare de orientare	23
1.8. Indicatoare de informare	29
1.9. Indicatoare de informare turistică	38
1.10. Panouri adiționale	39
1.11. Indicatoare kilometrice	43
1.12. Mijloace de semnalizare a lucrărilor în zona drumului	44
1.13. Mijloace auxiliare de semnalizare a lucrărilor	47
1.14. Marcaje rutiere	49
CAPITOLUL II	57
2.1. Starea tehnică a autovehiculelor	57
2.2. Semnale speciale de avertizare luminoasă și/sau sonoră	58
2.3. Semnalele polițiștilor	59
2.4. Semnale date de alte persoane	62
2.5. Semnalele luminoase	62
2.6. Semafoarele pentru vehicule	62
2.7. Semnalele conducătorilor de vehicule	65
CAPITOLUL III. REGULI GENERALE DE CIRCULAȚIE	68
3.1. Folosirea centurii de siguranță	68
3.2. Utilizarea părții carosabile	67
3.3. Poziții în timpul mersului	69
3.4. Preselecția benzii de mers	69
3.5. Alte reguli	69
3.6. Depășirea	70
3.7. Oprirea și staționarea	71
3.8. Parcarea	75
3.9. Întoarcerea	76
3.10. Mersul înapoi	76
3.11. Viteza și reducerea vitezei	77
3.12. Trecerea pe lângă vehiculele care circulă din sens opus	79
3.13. Intersecții și obligația de a ceda trecerea	79
CAPITOLUL IV. INDICATOARE DE PRIORITATE	81
4.1. Trecerea la nivel cu calea ferată	82
4.2. Zona rezidențială și pietonală	83
4.3. Circulația pe autostrăzi	84
CAPITOLUL V. OBLIGAȚIILE CONDUCĂTORILOR DE VEhicULE	86
5.1. Interziceri pentru conducătorii de autovehicule	86
5.2. Obligații în cazul unui accident cu victime	88
5.3. Obligații în cazul unui accident soldat cu pagube materiale	88
5.4. Constatarea amiabilă a accidentului	88

CAPITOLUL VI. TRANSPORTUL DE MĂRFURI ȘI DE PERSOANE	90
6.1. Transportul mărfurilor sau produselor periculoase	92
6.2. Remorcarea.	92
CAPITOLUL VII. PERMISUL DE CONDUCERE.	95
7.1. Vârsta minimă de obținere a permisului de conducere	96
7.2. Reguli de înscriere la școala de șoferi.	97
7.3. Alte reguli referitoare la permisele de conducere.	98
CAPITOLUL VIII. ÎNMATRICULAREA AUTOVEHICULELOR ȘI A REMORCILOR.	100
8.1. Cum se radiază vehiculele din circulație.	100
CAPITOLUL IX. INFRAȚIUNI ȘI PEDEPSE. ANULAREA PERMISULUI.	101
9.1. Anularea permisului de conducere	102
9.2. Sancțiuni contravenționale.	103
9.3. Suspendarea dreptului de a conduce	104
9.4. Reținerea certificatului de înmatriculare sau înregistrare.	105
9.5. Confiscarea bunurilor.	106
9.6. Imobilizarea vehiculelor.	106
CAPITOLUL X. RECAPITULARE	107
CAPITOLUL XI. NOȚIUNI DE PRIM AJUTOR.	111
CAPITOLUL XII. NOȚIUNI DE MECANICĂ.	113
CAPITOLUL XIII. CONDUCERE ECOLOGICĂ	123
CAPITOLUL XIV. CONDUCERE PREVENTIVĂ.	125
CAPITOLUL XV. PRINCIPALELE CONTRAVENȚII	127
CAPITOLUL XVI. MODIFICĂRILE CODULUI RUTIER ÎN 2023	133
CAPITOLUL XVII. MODIFICĂRILE CODULUI RUTIER ÎN 2024.	135

CODUL RUTIER 2024

CAPITOLUL I

1.1. VOCABULAR DE NOȚIUNI ÎNTÂLNITE ÎN LEGISLAȚIA RUTIERĂ

- 1. Drum public** - numim drum public o cale de transport terestru, oricare ar fi natura ei, care este menită circulației publice (fie ea rutieră sau pietonală), cu condiția ca aceasta să fie deschisă circulației publice.
- 2. Zonă Rezidențială** - este o zonă în care conducătorii nu trebuie să depășească viteza de 20 de km/h și, totodată, o zonă în care pietonii au dreptul să meargă pe întreaga parte carosabilă.
- 3. Parte carosabilă** - este porțiunea de drum pe care se deplasează autovehiculele, fiind special concepută pentru circulația lor.
- 4. Acostament** - prin acostament se înțelege fâșia din zonele din afara orașelor, care delimitează partea carosabilă de marginea platformei drumurilor.
- 5. Bandă de circulație** - este reprezentată de porțiunea de drum destinată circulației unei coloane de vehicule (pe 4 roți). De obicei, orice bandă de circulație este marcată pe asfalt sau este delimitată vizibil în structura drumului.
- 6. Bandă pentru staționarea de urgență** - este o bandă de circulație care se găsește pe autostrăzi, ea putând fi folosită numai atunci când șoferii se confruntă cu un eveniment de forță majoră, care îi obligă să oprească în zona de urgență.
- 7. Autostradă** - este un sector de drum destinat exclusiv deplasării autovehiculelor, care permite deplasarea cu o viteză mai mare decât pe celelalte sectoare de drum și care, totodată, are o capacitate mare, în sensul că un număr mare de vehicule se pot folosi de autostradă simultan. Acest drum face legătura între orașe sau zone de interes și nu comunică cu proprietățile.
- 8. Moped** - numim moped un vehicul cu maxim 3 roți, a cărei viteză maximă este de 45 de km/h. Pentru ca un vehicul să se încadreze în categoria de moped, motorul trebuie să aibă o aprindere cu scânteie, iar capacitatea cilindrică să nu fie mai mare de 50 cmc. De asemenea, un moped nu poate să aibă mai mult de 350 de kg, limită de masă în care nu sunt incluse bateriile în cazurile în care ne referim la vehicule electrice (ecologice). Un caz particular al mopedului este cvadriciclul ușor.
- 9. Triciclu cu motor** - pentru ca un vehicul să intre în categoria de triciclu cu motor, acesta trebuie să aibă 3 roți care să fie dispuse simetric, să aibă o viteză maximă de peste 45 de km/h și totodată, să aibă un motor cu o capacitate cilindrică de peste 50 cmc. Prevederile de mai sus se aplică atât în cazul motoarelor cu ardere internă, cât și în cazul motoarelor electrice care au o putere de peste 4kW.

- 10. Vehicul** - numim vehicul un ansamblu mecanic, echipat sau nu cu un motor, care este utilizat adesea pentru a transporta persoane sau mărfuri, dar și pentru a executa anumite lucrări tehnice. În categoria de vehicul se încadrează atât bicicletele, căruțele și vehiculele împinse manual, cât și cele motorizate, fie ele cu combustie internă sau electrice, adică mopedele, autoturismele, scuterele și toate celelalte mașini, excepție făcând tramvaiele și tractoarele folosite în sectorul agricol sau forestier, care nu intră pe drumurile publice decât ocazional.
- 11. Autovehicul** - numim autovehicul un ansamblu motorizat, conceput pentru a se deplasa pe drumurile publice sau private. Singurele ansambluri care respectă cerințele de mai sus sunt tramvaiele, tractoarele și utilajele folosite în sectorul agricol și forestier.
- 12. Masă totală maximă autorizată** - reprezintă masa maximă pe care o poate avea în mod legal un vehicul atunci când este încărcat la maxim.
- 13. Vehicul cu mase și/sau gabarit depășit** - este un vehicul care, în anumite condiții, depășește limitele dimensiunilor maxime acceptate pentru vehicule, limite stabilite de administratorul drumului sau de legislația în vigoare.
- 14. Coloana oficială** - coloana oficială este însoțită de obicei de cel puțin o mașină a poliției și/sau a serviciilor speciale de siguranță și protecție. Coloana poate avea una sau mai multe mașini, în care de regulă se află fie demnitari, fie persoane importante a căror siguranță nu poate fi garantată în cazul transportului rutier normal.

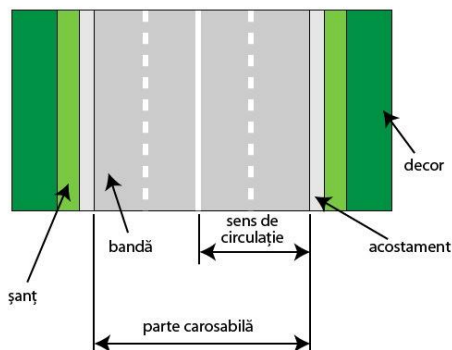

1.2. NOȚIUNI DESPRE DRUM

Drumurile publice au fie două sensuri de mers, fie un singur sens (caz în care, la începutul sectorului de sens unic se află un indicator care arată acest lucru). Fiecare sens de mers are cel puțin o bandă de circulație.

Axul drumului - este reprezentat, de regulă, de către un marcaj al cărui rol este să delimiteze cele două sensuri de circulație. Axul drumului poate fi și o linie imaginară, doar că atunci când este marcat, acesta constă din linii continue, discontinue sau dintr-un mix între cele două. Nu este obligatoriu ca axul drumului să coincidă cu axa de simetrie a drumului (lucru care poate fi observat în pante, atunci când pe sensul de urcare există de regulă 2 benzi).

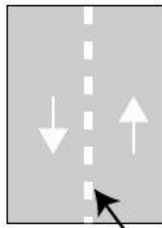

Axul drumului în acest caz coincide cu axa de simetrie a drumului.

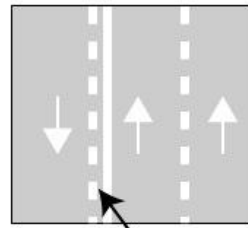

Axul drumului nu coincide cu axa de simetrie a drumului.

Drum cu declivități - un astfel de drum prezintă rampe (porțiuni în care se urcă), cât și pante (porțiuni în care se coboară).

Drum în palier - este un drum pe care nu există declivități;

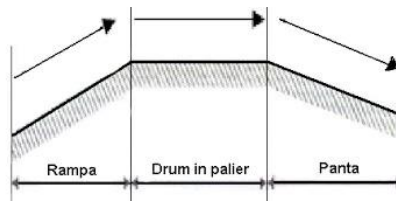

Drum în aliniament - este un drum drept, care nu prezintă curbe la stânga sau la dreapta.

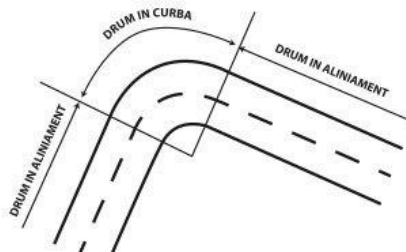

1.3. SEMNALIZAREA RUTIERĂ

Șoferii trebuie să țină cont de toate instrumentele folosite în semnalizarea rutieră, adică de:

1. Indicatoarele întâlnite în timpul deplasării;
2. Marcajele drumului;
3. Semnalele luminoase, categorie în care intră semafoarele, semnalele galbene intermitente, dar și semnalele întâlnite la trecerile la nivel cu calea ferată;
4. Semnalele de avertizare sonoră și luminoasă, cum sunt unele treceri de pietoni sau unele treceri peste calea ferată;
5. Semnalele vizuale efectuate de polițiști;
6. Indicațiile oferite de agenții de cale ferată;

7. Semnalele altor participanți la trafic;
8. Indicațiile persoanelor care lucrează la drumuri;
9. Indicațiile patrulilor școlare, care pot fi întâlnite de obicei în apropierea unităților de învățământ sau în dreptul trecerilor de pietoni;
10. Semnalele persoanelor nevăzătoare, care ridică un baston alb atunci când traversează strada;

În ceea ce privește **indicatoarele**, acestea pot fi:

- indicatoare de avertizare;
- indicatoare de reglementare, care pot fi de prioritate sau de obligare, dar și de interdicere sau de restricție;
- de orientare și informare;
- indicatoare prin care se semnalizează prezența unor lucrări pe carosabil;

Cum se montează indicatoarele?

Cel mai adesea, indicatoarele sunt întâlnite pe sensul de mers, adică pe partea dreaptă. Atunci când administratorul drumului consideră că pe partea dreaptă indicatoarele nu ar avea o vizibilitate bună, se dispune amplasarea lor pe partea stângă, în punctul cu cea mai mare vizibilitate. De asemenea, indicatoarele pot fi montate și deasupra drumului, acolo unde acest lucru este posibil. Trebuie menționat și faptul că trebuie făcută diferența în cazul unui indicator suspendat:

- atunci când el este amplasat deasupra unei singure benzi, el este valabil doar pentru șoferii care se deplasează pe banda respectivă;
- atunci când el este amplasat deasupra întregului sens de deplasare, evident, este valabil pentru toți șoferii care se deplasează pe sensul respectiv.

Un alt lucru care trebuie reținut despre indicatoare e faptul că, în funcție de scopul lor, ele pot avea caracteristici comune:

- indicatoarele triunghiulare sunt, de regulă, indicatoare de avertizare;
- indicatoarele de interdicere sunt, de regulă, rotunde și au culoarea roșie;
- indicatoarele de prioritate au forme diferite;

1.4. INDICATOARE DE AVERTIZARE

Indicatoarele de avertizare au rolul de a avertiza șoferii cu privire la existența unui loc periculos în imediata apropiere. Se disting de celelalte indicatoare rutiere prin faptul că au o **formă triunghiulară cu un vârf orientat în sus**. O altă caracteristică a indicatoarelor de avertizare e faptul că au o margine roșie, deși acest lucru nu e universal valabil.

În ceea ce privește modul de montare, administratorii drumurilor obișnuiesc să le amplaseze în felul următor:

1. la maxim 50 de metri de locul periculos, atunci când acesta se află în interiorul localităților;
2. Între 100 și 250 de metri de locul periculos, atunci când acesta se află în exteriorul localităților;
3. Între 500 și 1000 de metri de locul periculos, atunci când acesta se află de-a lungul unor drumuri cu un regim de viteză mărit, cum ar fi autostrăzile sau drumurile expres.

Cele mai importante indicatoare de avertizare. Obligații și recomandări.



Indicatoarele “**Curbă la stânga**”, “**Curbă la dreapta**”, “**Curbă dublă sau succesiune de mai mult de două curbe, prima la dreapta/stânga**” atenționează șoferii cu privire la existența unor curbe în imediata apropiere, pe sensul de mers.

La întâlnirea oricărui indicator dintre cele menționate anterior, șoferilor li se recomandă să circule cu o viteză redusă atunci când nu au vizibilitate. Legal, șoferii au voie să depășească în curbele cu vizibilitate și fără restricții, însă se recomandă ca depășirea să se facă după terminarea curbei. Totuși, dacă vizibilitatea este sub 50 m, atunci depășirea este interzisă.

 <p>Curbă la stânga</p>	 <p>Curbă la dreapta</p>
 <p>Curbă dublă sau o succesiune de mai mult de două curbe, prima la stânga</p>	 <p>Curbă dublă sau o succesiune de mai mult de două curbe, prima la dreapta</p>

Indicatoarele “**Curbă deosebit de periculoasă**” și “**Panouri succesive pentru curbe deosebit de periculoase**” se montează înaintea unor porțiuni dificile de drum, în care urmează una sau mai multe curbe cu risc ridicat de producere a unui accident.

La întâlnirea lor, șoferii trebuie să reducă viteza de deplasare la sub 30 de km/h în localități, respectiv 50 km/h în afara localităților. De asemenea, efectuarea de manevre este interzisă în curbă.

 <p>Curbă deosebit de periculoasă</p>	 <p>Panouri succesive pentru curbe deosebit de periculoase</p>
---	--

Întâlnirea indicatoarelor “**Coborâre periculoasă**” și “**Urcare cu înclinare mare**” impun adaptarea vitezei de deplasare, recomandarea principală fiind aceea de a păstra la coborâre aceeași treaptă de viteză care a fost folosită și în urcare. De asemenea, trebuie făcută diferența între noțiunile de **rampă** și **pantă**, întrucât ele au semnificații diferite: rampa semnifică doar porțiunea de urcare, iar panta e reprezentată doar de porțiunea de coborâre.

La întâlnirea oricărui dintre cele două indicatoare, șoferii nu au voie să staționeze, dar nu sunt restricționați în ceea ce privește celelalte manevre precum mersul înapoi, depășirea, oprirea sau întoarcerea. Totuși, atunci când vârful de pantă este la mai puțin de 50 de metri, toate manevrele de mai sus devin interzise.

**Coborâre periculoasă****Urcare periculoasă**

Indicatoarele de **drum îngustat**, fie pe o parte, fie pe ambele părți, interzic șoferilor să oprească (implicit, li se interzice și să staționeze pe carosabil, să întoarcă sau să meargă înapoi), dar nu interzic depășirea sau deplasarea cu o anumită viteză.

**Drum îngustat pe ambele părți****Drum îngustat pe partea dreaptă****Drum îngustat pe partea stângă**

Indicatoarele “**Acostament periculos**” și “**Ieșire spre un chei sau un mal abrupt**” - avertizează șoferii cu privire la existența unui loc periculos în imediata apropiere. Șoferii sunt obligați să se deplaseze normal, cu atenție și nu au voie să întoarcă decât după ce soliditatea drumului permite acest lucru.

**Acostament periculos****Ieșire spre un chei sau mal abrupt**

Indicatoarele “**Tunel**” și “**Pod Mobil**” - la întâlnirea acestor două indicatoare, precum și în tuneluri, la deplasarea pe poduri sau pe sub ele, șoferii își pierd dreptul de a executa orice manevră. Se permite totuși depășirea, dar numai a motocicletelor, a căruțelor și a oricăror altor vehicule nemotorizate, dar numai atunci când este vizibilitate mare, iar lățimea drumului este de cel puțin 7 metri.

**Tunel****Pod mobil**

Indicatoarele “**Drum alunecos**” și cele de **presemnalizare a unei amenajări construite de administratorul drumului** care permite întoarcerea mașinii - șoferilor li se recomandă să adapteze viteza de deplasare la condițiile de drum, mai ales când acesta este alunecos.



Drum alunecos



Presemnalizarea unei amenajări rutiere care oferă și posibilitatea întoarcerii



Drum aglomerat

Indicatorul “**Drum aglomerat**” avertizează șoferii că trebuie să păstreze o distanță minimă legală față de mașina din față, tocmai pentru a evita producerea unor accidente în lanț.



Accident

Indicatorul “**Accident**” îi obligă pe șoferi să reducă viteza de deplasare la sub 30 de km/h pe raza localităților și la sub 50 de km/h în afara lor.

Indicatorul “**Drum cu denivelări**” sau presemnalizarea unei denivelări (așa-numitele “cocoșe de câmilă”) pentru limitarea vitezei obligă participanții la trafic să reducă viteza la sub 30 de km/h pe raza localităților și la sub 50 de km/h în afara lor.



Drum cu denivelări



Denivelare pentru limitarea vitezei



Lucrări

Indicatorul “**Lucrări**” are, de regulă, caracter temporar, motiv pentru care el are un fond galben. Acesta avertizează participanții la trafic cu privire la începerea unei porțiuni de drum pe care se execută lucrări de reparație sau de amenajare.



Împroșcare cu pietriș

Indicatorul “**Împroșcare cu pietriș**” avertizează șoferii de existența unei porțiuni de drum pe care există criblură și, ca atare, șoferii trebuie să mărească distanța față de mașina din față pentru a diminua riscul de spargere a parbrizului.



Căderi de pietre

Indicatorul “**Căderi de pietre**” avertizează șoferii că în zona imediat următoare există pericolul unor căderi de pietre și, ca atare, ar trebui să circule cu atenție sporită.



Presemnalizare trecere de pietoni

Acest indicator nu trebuie confundat cu cel de “Trecere de pietoni”, acesta având rolul de a avertiza șoferii cu privire la existența unei treceri de pietoni în imediata apropiere, dar care nu are o vizibilitate foarte bună. Nu este obligatorie reducerea vitezei la întâlnirea acestui indicator.



Copii

Indicatorul “**Copii**” se întâlnește frecvent în zonele rezidențiale, în zonele cu școli, parcuri și grădinițe. De regulă, indicatorului i se asociază un marcaj cu linie continuă. La întâlnirea acestui indicator, șoferii sunt obligați să circuleze cu o viteză de sub 30 de km/h pe raza localităților și de sub 50 de km/h în afara localităților. Valabilitatea acestui indicator începe cu ora 7 dimineața și se termină la ora 10 seara.

Indicatoarele “**Animale**” (sunt 2 tipuri întâlnite, unul pentru animale sălbatice și unul pentru animale domestice) avertizează șoferii cu privire la începerea unui loc în care trebuie să circuleze cu atenție sporită, întrucât pot întâlni animale care traversează drumul.



Animale



Animale



Bicicliști

Indicatorul “**Bicicliști**” avertizează șoferii cu privire la începutul unui sector de drum pe care pot întâlni bicicliști. Nu sunt impuse restricții, însă se recomandă circulația cu atenție.



Semafoare

Indicatorul “**Semafoare**” presemnalizează o intersecție semaforizată.



Aeroport

Indicatorul avertizează șoferii de existența unui aeroport în imediata apropiere și implicit de riscul de a fi surprinși de zgomotul produs de motoarele avioanelor, care decolează sau aterizează pe piste.



Vânt lateral





Indicatorul “**Vânt lateral**” este întâlnit în zonele cu vânturi foarte puternice. Șoferilor li se recomandă să păstreze distanțele legale față de celelalte mașini și să conducă cu atenție atunci când sunt depășiți de mașini de mare tonaj, întrucât există riscul de absorbție.

	<p>Circulație în ambele sensuri</p> <p>Indicatorul “Circulație în ambele sensuri” indică sfârșitul unui drum cu prioritate, avertizând astfel șoferii ca pe sectorul de drum următor se va circula în ambele sensuri.</p>
--	---





	<p>Alte pericole</p> <p>Indicatorul “Alte pericole” avertizează șoferii cu privire la existența unor alte pericole întâlnite pe drum, pentru care nu există un indicator specific.</p>
---	--

	<p>Intersecție de drumuri</p> <p>Indicatorul “Intersecție de drumuri” avertizează șoferii de o intersecție nederijată, în care vor trebui să aplice regula priorității de dreapta. Ca în cazul oricărei intersecții nederijate, la intrarea în intersecție șoferii au obligația de a circula cu o viteză de sub 30 de km/h pe raza localităților și de sub 50 de km/h în afara lor.</p>
---	---





Indicatoarele care **presemnalizează intersecția cu unul sau mai multe drumuri fără prioritate** se întâlnesc, de obicei, în afara localităților. Șoferii care întâlnesc aceste indicatoare pe sensul de mers nu trebuie să reducă viteza decât dacă vor să vireze la stânga sau la dreapta.

 <p>Intersecție cu un drum fără prioritate</p>	 <p>Intersecție cu un drum fără prioritate</p>
 <p>Intersecție cu un drum fără prioritate</p>	 <p>Intersecție cu drumuri fără prioritate, decalate</p>

	<p>Presemnalizare intersecție cu sens giratoriu</p> <p>Indicatoarele de presemnalizare a sensurilor giratorii se montează înaintea sensurilor giratorii. Ele avertizează că în intersecția următoare nu se va mai aplica regula priorității de dreapta, ci se va aplica regula primului intrat în intersecție.</p>
---	--

	<p>Trecere la nivel cu linii de tramvai</p> <p>Indicatorul de trecere la nivel cu linii de tramvai anunța intersectarea drumului cu una sau mai multe șine de tramvai. Indicatorul nu trebuie confundat cu cel de stație de tramvai, întrucât cel din urmă este diferit.</p>
	<p>Cale ferată industrială</p> <p>Indicatorul de Cale Ferată Industrială avertizează șoferii că pe sensul de mers vor întâlni o cale ferată industrială și îi obligă pe participanții la trafic să conducă cu o atenție sporită și să respecte indicațiile agenților de cale ferată. Nu este obligatorie reducerea vitezei la întâlnirea acestui indicator, decât în cazurile în care este însoțit de un indicator de limitare.</p>
	<p>Trecere la nivel cu o cale ferată cu bariere sau semibariere (păzită)</p> <p>Acest indicator indică șoferilor faptul că trebuie să reducă viteza în apropierea căii ferate păzite și să nu mai încerce efectuarea vreunei manevre înainte și după cu 50 de metri. Se respectă indicațiile acustico vizuale și se oprește dacă barierele sunt coborâte.</p>
	<p>Trecere la nivel cu o cale ferată fără bariere (nepăzită)</p> <p>Această cale ferată este nepăzită și, ca atare, obligă conducătorii auto să oprească și să nu mai efectueze manevre înainte cu 50 de metri.</p>

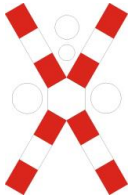
Trecere la nivel cu o cale ferată simplă sau dublă fără bariere. Acest indicator se montează de obicei lângă calea ferată, iar întâlnirea acestuia îi obligă pe conducători să oprească în punctul de vizibilitate maximă, fără a depăși indicatorul. Dacă există aparate de avertizare acustico vizuale, se respectă semnificația lor, obligativitatea de a opri fiind nulă în situația în care luminile albe intermitente sunt în funcțiune.

 <p>Trecere la nivel cu o cale ferată simplă fără bariere</p>	 <p>Trecere la nivel cu o cale ferată dublă fără bariere</p>
 <p>Trecere la nivel cu o cale ferată simplă fără bariere</p>	 <p>Trecere la nivel cu o cale ferată dublă fără bariere</p>

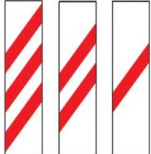

	<p>Panouri suplimentare pentru trecerea la nivel cu calea ferată</p> <p>Întâlnirea acestora indică apropierea de calea ferată. Sunt montate succesiv la 150, 100 și 50 de metri de calea ferată, iar depășirea ultimului panou obligă șoferii să nu mai încerce nici o manevră decât după 50 de metri de la trecerea peste calea ferată.</p>
--	---

Balize direcționale/bidirecționale - se întâlnesc cel mai adesea în cazul lucrărilor sau a obstacolelor de pe autostradă și arată prin ce parte trebuie ocolite respectivele lucrări.

 <p>Baliză direcțională care indică ocolirea obstacolului prin stânga</p>	 <p>Baliză direcțională care indică ocolirea obstacolului prin dreapta</p>	 <p>Baliză bidirecțională</p>
---	--	---

	<p>Panouri suplimentare la nodurile rutiere pe autostrăzi</p> <p>Se montează, de obicei, la ieșirile de pe autostrăzi, la o distanță de 300, 200, respectiv 100 de metri.</p>
---	--

Indicatoarele care semnalizează **o urcare cu înclinare mare** sunt de două tipuri: cele care au un panou adițional ce arată distanța până la urcare și cele care au un panou adițional ce arată lungimea urcării.

 <p>Coborâre cu înclinare mare la o distanță de 320 de m de la întâlnirea indicatorului</p>	 <p>Urcare cu înclinare mare pe o lungime de 3,5 km</p>
---	---









	<p>Semnalizarea zonelor cu risc ridicat de accidente rutiere</p> <p>Acest indicator a fost introdus în 2015, iar punctul negru reprezintă un sector de drum cu lungimea de maximum 1 km, pe care, pe parcursul a 5 ani consecutiv, s-au înregistrat cel puțin 10 accidente grave de circulație, soldate cu cel puțin 10 persoane decedate sau rănite grav.</p>
---	--

1.5. INDICATOARE DE INTERZICERE SAU RESTRICȚIE

Indicatoarele de interdicere sau de restricție au o formă rotundă și o margine de culoare roșie, iar semnificația lor începe din dreptul lor. Valabilitatea acestora se termină în prima intersecție,

excepție făcând cazurile în care există indicatoare adiționale. Un caz particular îl reprezintă cazurile în care ele sunt întâlnite împreună cu indicatorul de localitate, caz în care restricția este valabilă până la ieșirea din localitate.



	<p>Accesul interzis</p> <p>Se instalează în intersecțiile în care există cel puțin un drum cu sens unic. Este interzis accesul tuturor vehiculelor, implicit al bicicletelor sau al celor cu tracțiune animală.</p>
	<p>Circulație interzisă în ambele sensuri</p> <p>Cu excepția riveranilor și a altor excepții înscrise pe panourile adiționale, nici un vehicul nu are voie să pătrundă pe porțiunea respectivă de drum;</p>
	<p>Accesul interzis autovehiculelor, cu excepția motocicletelor fără ataș</p> <p>Indicatorul interzice accesul tuturor autovehiculelor, nu doar autoturismelor, cu excepția bicicletelor, a motocicletelor fără ataș, a ciclomotoarelor, mopedelor.</p>
	<p>Accesul interzis autovehiculelor</p> <p>Interzice accesul tuturor vehiculelor motorizate, fie ele doar ciclomotoare sau motociclete fără ataș; permite accesul vehiculelor nemotorizate.</p>
	<p>Accesul interzis autovehiculelor și vehiculelor cu tracțiune animală</p> <p>Singurele vehicule care au drept de acces sunt bicicletele și vehiculele trase sau împinse cu mâna.</p>
	<p>Accesul interzis autovehiculelor cu remorcă, cu excepția celor cu semiremorcă sau cu remorcă cu o osie</p> <p>Indicatorul permite accesul vehiculelor cu semiremorcă sau remorcă cu o singură osie.</p>
	<p>Accesul interzis pietonilor</p>
	<p>Accesul interzis vehiculelor cu tracțiune animală</p>

	Accesul interzis vehiculelor împinse sau trase cu mâna
	Accesul interzis autobuzelor Indicatorul interzice accesul autobuzelor, dar nu și a celorlalte autovehicule.
	Accesul interzis motocicletelor Indicatorul interzice accesul motocicletelor, dar nu și celorlalte autovehicule;
	Accesul interzis bicicletelor
	Accesul interzis mopedelor (ciclomotoarelor)
	Accesul interzis vehiculelor destinate transportului de mărfuri
	Accesul interzis tractoarelor Indicatorul interzice accesul tractoarelor, precum și tuturor mașinilor destinate muncilor agricole;
	Accesul interzis vehiculelor cu lățimea mai mare de ...m. Interzice accesul vehiculelor care, prin construcție, au o lățime mai mare decât limita maximă admisă, în acest caz 3,50 m;

	<p>Accesul interzis vehiculelor cu înălțime mai mare de ...m.</p> <p>Interzice accesul vehiculelor care, prin construcție, au o înălțime mai mare decât limita maximă admisă, în acest caz 3,30 m;</p>
	<p>Accesul interzis vehiculelor cu masă mai mare de ...t</p> <p>Interzice accesul vehiculelor care, prin construcție, au masă mai mare decât limita maximă admisă pe indicator;</p>
	<p>Accesul interzis vehiculelor cu masă mai mare de ...t pe osia simplă</p> <p>Indicatorul interzice accesul vehiculelor care, prin construcție, au o masă mai mare decât limita maximă admisă pe osia simplă;</p>
	<p>Accesul interzis vehiculelor cu masă mai mare de...t pe osia dublă</p> <p>Indicatorul interzice accesul vehiculelor care, prin construcție, au o masă mai mare decât limita maximă admisă pe osia dublă;</p>
	<p>Accesul interzis vehiculelor cu masă mai mare de ...t pe osia triplă</p> <p>Interzice accesul vehiculelor care, prin construcție, au o masă mai mare decât limita maximă admisă pe osia triplă;</p>
	<p>Accesul interzis autovehiculelor sau ansamblurilor de vehicule având o lungime mai mare de ...m.</p> <p>Interzice accesul vehiculelor care, prin construcție, depășesc lungimea maximă admisă pe sectorul respectiv de drum, precum și al ansamblurilor de vehicule care depășesc lungimea maximă admisă;</p>
	<p>Interzis autovehiculelor de a circula fără a menține între ele o distanță de cel puțin...m</p> <p>Indicatorul obligă șoferii să circule la o distanță minimă stabilită de administratorul drumului;</p>
	<p>Interzis a vira la stânga (interzisă și întoarcerea)</p> <p>Indicatorul îi obligă pe șoferi să nu încerce să vireze la stânga sau să întoarcă;</p>

	<p>Interzis a vira la dreapta</p>
	<p>Întoarcerea interzisă</p>
	<p>Depășirea autovehiculelor, cu excepția motocicletelor fără ataș, interzisă</p> <p>Cu excepția motocicletelor fără ataș și a vehiculelor fără motor, depășirea tuturor celorlalte vehicule este interzisă. Acest indicator îi obligă pe șoferi să nu staționeze, să întoarcă sau să meargă înapoi pe raza de acțiune a indicatorului;</p>
	<p>Depășirea interzisă autovehiculelor destinate transportului de mărfuri</p> <p>Indicatorul îi obligă numai pe șoferii camioanelor să nu încerce depășirea. ATENȚIE: pe raza indicatorului sunt interzise următoarele manevre: oprirea, staționarea, întoarcerea și mersul înapoi;</p>
	<p>Sfârșitul interdicției de a depăși</p> <p>Indicatorul anunță șoferii că interdicțiile referitoare la depășiri iau sfârșit odată ce depășesc indicatorul;</p>
	<p>Claxonarea interzisă</p> <p>Interzice șoferilor să claxoneze, excepție făcând situațiile de evitare a unui pericol iminent. Atunci când este alăturat indicatorului de localitate, este interzisă folosirea claxonului pe raza întregii localități;</p>
	<p>Sfârșitul tuturor restricțiilor</p> <p>Indică sfârșirea restricțiilor de limitare de viteză, de depășire, precum și de folosire a claxonului.</p>
	<p>Vamă</p> <p>Indicatorul obligă șoferii să oprească în dreptul polițiștilor de frontieră și să respecte indicațiile acestora;</p>

	<p>Taxă de trecere</p> <p>Indicatorul obligă șoferii să oprească în dreptul ghișeului unde se plătește taxa de trecere;</p>
	<p>Limitare de viteză</p> <p>Indicatorul îi obligă pe șoferi să circule maxim cu viteza înscrisă pe indicator;</p>
	<p>Sfârșitul limitării de viteză</p> <p>Indicatorul anunță șoferii că limitarea de viteză anterior întâlnită a luat sfârșit;</p>
	<p>Limitare de viteză diferențiată pe categorii de vehicule</p> <p>Îi obligă pe conducătorii auto să circule maxim cu viteza înscrisă pe indicator, în funcție de categoria de care aparține mașina pe care o conduc;</p>
	<p>Accesul interzis vehiculelor care transportă mărfuri periculoase</p> <p>Indicatorul îi obligă pe transportatorii de mărfuri periculoase să adopte un traseu ocolitor;</p>
	<p>Accesul interzis vehiculelor care transportă substanțe de natură să polueze apele</p> <p>Indicatorul îi obligă pe cei care transportă substanțe de natură să polueze apele să meargă pe un alt traseu.</p>
	<p>Accesul interzis vehiculelor care transportă substanțe explozive sau ușor inflamabile</p> <p>Indicatorul îi obligă pe cei care transportă substanțe explozive sau ușor inflamabile să aleagă un alt traseu;</p>
	<p>Control Poliție</p> <p>Indicatorul avertizează șoferii în legătură cu un posibil control al poliției, caz în care sunt obligați să oprească;</p>

	<p>Zonă cu viteză limitată la ...km/oră</p> <p>Indicatorul îi obligă pe șoferi să circule cu cel mult viteza înscrisă pe indicator;</p>
	<p>Sfârșitul zonei cu viteză limitată la ...km/oră</p> <p>Indicatorul îi anunță pe șoferi că zona cu viteză limitată s-a terminat în dreptul indicatorului;</p>



1.6. INDICATOARE DE OBLIGARE

Indicatoarele de obligare sunt ușor de depistat, întrucât ele au toate o formă rotundă și un fundal albastru.

Indicatoarele de obligare sunt următoarele:



	<p>Înainte</p> <p>Acest indicator îi obligă pe șoferi să circule numai pe direcția înainte în respectiva intersecție. Deși este confundat ușor cu indicatorul de SENS UNIC, indicatorul Înainte este valabil numai până în prima intersecție. La întâlnirea acestui indicator, șoferii nu au voie să întoarcă;</p>
---	--

La dreapta - dacă săgeata este dreaptă, virajul la dreapta se va face înaintea indicatorului, în timp ce indicatorul cu săgeata curbă obligă șoferii să efectueze un viraj la dreapta numai după întâlnirea indicatorului. Șoferii sunt obligați să reducă viteza la 30 de km/h în localități, respectiv la 50 de km/h în afara lor atunci când efectuează un astfel de viraj;

 <p style="text-align: center;">La dreapta</p>	 <p style="text-align: center;">La dreapta</p>
--	---

	<p>Înainte sau la dreapta</p> <p>Indicatorul obligă șoferii să circule numai pe direcția înainte sau la dreapta, fără să aibă posibilitatea să întoarcă;</p>
---	---

Ocolire - acest indicator obligă ocolirea unui anumit obstacol prin direcțiile indicate;

 <p style="text-align: center;">Ocolire</p>	 <p style="text-align: center;">Ocolire</p>
---	--

	<p>Intersecție cu sens giratoriu</p> <p>Obligă șoferii să intre în sensul giratoriu în sensul arătat de săgeți. În interiorul intersecției, șoferii trebuie să acorde prioritate celor care vin din stânga, adică celor care sunt deja intrați în intersecție. Oprirea și staționarea sunt interzise, dar nu și depășirea. Întoarcerea este permisă numai prin ocolirea rondului;</p>
	<p>Pistă pentru biciclete</p> <p>Obligă bicicliștii să circule numai pe pista pentru biciclete;</p>
	<p>Drum obligatoriu pentru categoria de vehicule</p> <p>Indicatorul obligă șoferii care conduc categoria de mașină înscrisă pe indicator să circule pe drumul sau pe banda respectivă;</p>
	<p>Drum pentru pietoni</p> <p>Indicatorul semnalizează prezența unui drum pietonal;</p>
	<p>Delimitarea pistelor pentru pietoni și biciclete</p> <p>Indică pietonilor și bicicliștilor pe ce parte a drumului ar trebui să se deplaseze pentru a nu se incomoda unii pe alții;</p>
	<p>Pistă comună pentru pietoni și biciclete</p> <p>Indică pietonilor și bicicliștilor că drumul pe care se deplasează este comun;</p>
	<p>Viteză minimă obligatorie</p> <p>Indicatorul obligă șoferii să se deplaseze cel puțin cu viteza înscrisă pe indicator;</p>
	<p>Sfârșitul zonei cu viteză minimă obligatorie</p> <p>Indică șoferilor că au trecut de zona în care erau obligați să se deplaseze cu o viteză minimă obligatorie;</p>

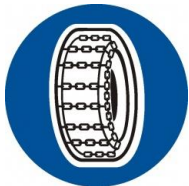

Lanțuri pentru zăpadă

Obligă șoferii să își monteze lanțuri pentru zăpadă înainte de a intra pe respectivul drum.

Direcția obligatorie pentru vehiculele care transportă mărfuri periculoase - indică șoferilor de pe autovehiculele care transportă mărfuri periculoase traseul obligatoriu pe care trebuie să îl urmeze în intersecție;

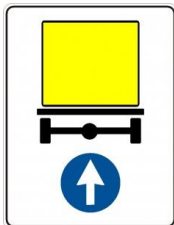

Direcția obligatorie pentru vehiculele care transportă mărfuri periculoase (înainte)

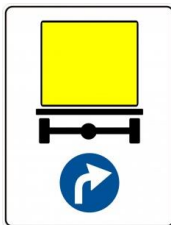

Direcția obligatorie pentru vehiculele care transportă mărfuri periculoase (la dreapta)

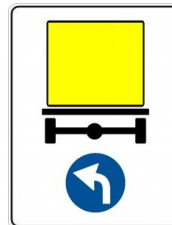

Direcția obligatorie pentru vehiculele care transportă mărfuri periculoase (la stânga)

1.7. INDICATOARE DE ORIENTARE

Spre deosebire de cele de obligare, acestea au forma patratulateră și au fondul albastru sau verde. Cele mai întâlnite indicatoare de orientare sunt:



Presemnalizarea direcțiilor la o intersecție de drumuri din afara localităților

Indică șoferilor destinațiile principale în funcție de direcția pe care o vor lua în următoarea intersecție;



Presemnalizarea direcțiilor la o intersecție denivelată de drumuri

Indică șoferilor că va urma o intersecție denivelată, precum și destinațiile principale în funcție de direcția aleasă;





Presemnalizarea traseului de evitare a localității

Indică șoferilor ruta pe care ar trebui să o urmeze pentru a evita tranzitarea unei localități;

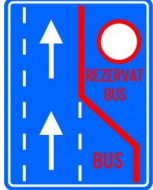

	<p>Drum închis sau deschis</p> <p>Indică starea unui drum, respectiv traseul până unde un drum este oficial deschis;</p>
	<p>Presemnalizarea direcțiilor într-o intersecție cu sens giratoriu</p> <p>Indică șoferilor care sunt direcțiile posibile în următoarea intersecție cu sens giratoriu;</p>
	<p>Presemnalizarea pe autostradă pentru spațiu de servicii</p> <p>Acest indicator este întâlnit pe autostradă și indică distanța până la un spațiu de servicii;</p>
	<p>Confirmarea direcției de mers pe autostradă spre localități mai importante și distanțele până la acestea</p> <p>Confirmă șoferilor care se deplasează pe autostradă direcția de mers, precum și cele mai importante localități prin care vor trece;</p>
	<p>Presemnalizarea direcțiilor indicate</p> <p>Indică șoferilor destinațiile posibile în funcție de direcția pe care o vor urma în intersecția apropiată;</p>
	<p>Presemnalizarea traseului de urmat în cazul unei restricții de circulație</p> <p>Indică șoferilor itinerariul pe care îl vor avea de urmat în cazul în care drumul obișnuit are o restricție de circulație pentru vehiculul condus;</p>
	<p>Presemnalizarea unui loc periculos, o interdicere sau o restricție pe un drum lateral</p> <p>Indică șoferilor că pe drumul lateral din intersecția apropiată există un loc periculos;</p>
	<p>Presemnalizarea traseului de urmat în vederea efectuării virajului la stânga</p> <p>Indică șoferilor traseul exact pe care îl au de urmat dacă vor să vireze la stânga;</p>

	<p>Presemnalizarea pe autostradă pentru parcare</p> <p>Indică șoferilor care se deplasează pe autostradă existența unei parări în apropiere, cât și distanța până la aceasta;</p>
---	--



	<p>Bandă rezervată circulației mijloacelor de transport public de persoane</p> <p>Indică șoferilor că o bandă de pe drumul pe care se deplasează este dedicată vehiculelor care servesc transportului public în comun;</p>
---	---

	<p>Drum fără ieșire</p> <p>Indică șoferilor că un drum din intersecție nu are ieșire;</p>
---	--

Traseu de urmat pentru anumite categorii de vehicule - indică șoferilor direcția pe care o au de urmat dacă sunt la volanul unui vehicul din categoria de pe indicator;

 <p>Traseu de urmat pentru anumite categorii de vehicule (înainte)</p>	 <p>Traseu de urmat pentru anumite categorii de vehicule (la dreapta)</p>
---	--

Selectarea circulației pe direcții de mers în apropierea intersecției - indică șoferilor ce bandă ar trebui să ocupe în funcție de direcția pe care doresc să o urmeze în următoarea intersecție;

	
---	---

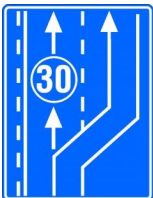
	<p>Bandă destinată circulației vehiculelor lente</p> <p>Indică șoferilor care se deplasează pe un drum, care dintre benzi este destinată vehiculelor lente;</p>
---	--

Terminarea benzii de circulație din dreapta sau din stânga părții carosabile - indică șoferilor că una dintre cele două benzi pe sens se va sfârși în câțiva zeci de metri.



Terminarea benzii de circulație din dreapta părții carosabile



Terminarea benzii de circulație din stânga părții carosabile

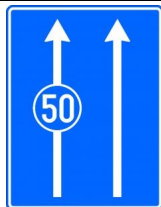

Viteză minimă obligatorie pentru o bandă de circulație

Indică șoferilor viteza minimă cu care sunt obligați să circule pe o anumită bandă de circulație.

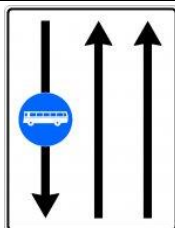

Bandă de circulație rezervată autovehiculelor de transport public de persoane

Indică șoferilor care dintre benzi e rezervată autobuzelor și altor vehicule de transport public în comun;

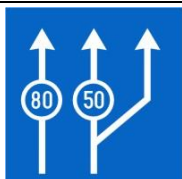

Viteză minimă obligatorie pentru diferite benzi de circulație

Indică șoferilor care este viteza minimă pe care ar trebui să o adopte în funcție de banda pe care se deplasează;

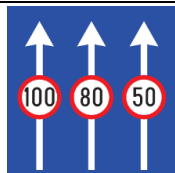

Limite de viteză pentru diferite benzi de circulație

Indică șoferilor care este viteza maximă cu care ar trebui să circule în funcție de banda pe care se deplasează;



Drum comunal

Indică șoferilor că se află pe un drum comunal. Indicatorul se distinge prin calota bornelor cu fond galben;



Drum județean

Indică șoferilor că se află pe un drum județean. Indicatorul se distinge prin borne cu fond albastru;

	<p>Drum național</p> <p>Indică șoferilor că se află pe un drum național, al cărui indicator se distinge prin borne kilometrice de culoare roșie;</p>
---	---

Drum deschis traficului internațional - indică șoferilor că se află pe un drum european. Pe acest tip de drum, șoferilor le este interzisă atât oprirea, cât și staționarea;

 <p>Drum deschis traficului internațional</p>	 <p>Direcția spre drumul deschis traficului internațional indicat</p>	 <p>Traseu de tranzit european</p>
---	---	---

Direcția spre localitatea indicată - le indică șoferilor distanța până la o anumită localitate, cât și direcția pe care trebuie să se deplaseze pentru a ajunge acolo. Pe panou pot apărea mai multe localități;



		
---	---	--





	<p>Direcția de urmat pentru autovehiculele destinate transportului de mărfuri</p> <p>Indică șoferilor autovehiculelor transportatoare de mărfuri direcția de urmat pentru a ajunge într-o anumită localitate;</p>
---	--

	<p>Direcția către obiectivul turistic</p> <p>Indică direcția și deseori și distanța către un anumit obiectiv turistic;</p>
--	---

	<p>Direcția către obiective locale</p> <p>Indică șoferilor direcția de urmat pentru a ajunge în anumite obiective locale pe raza localității în care se află;</p>
---	--

	<p>Direcția spre aeroport</p> <p>Indică direcția de urmat pentru a ajunge la aeroport;</p>
---	---

 	<p>Direcția de urmat în cazul devierii temporare a circulației</p> <p>Indică șoferilor direcția de urmat în cazul unei devieri temporare (lucru relevat de indicatoarele pe fond galben) a circulației;</p>
---	--

	<p>Simbolul și numărul autostrăzii</p> <p>Indicatorul oferă informații despre numărul autostrăzii;</p>
	<p>Intrare în localitate</p> <p>Indică șoferilor că au intrat în localitate și, ca atare, să se deplaseze cu limita de viteză maximă legală;</p>
	<p>Ieșire din localitate</p> <p>Indică șoferilor că au ieșit din localitate;</p>
	<p>Limită de județ</p> <p>Indică șoferilor că se află la granița dintre 2 județe;</p>
	<p>Curs de apă, tunel sau viaduct</p> <p>Indică șoferilor că vor trece imediat pe deasupra unui curs de apă, pe un viaduct sau că vor trece printr-un tunel.</p>
	<p>Confirmarea direcției de mers spre o localitate</p> <p>Confirmă șoferilor direcția de mers, precum și distanța până la următoarea localitate;</p>
	<p>Organizarea traficului pe benzi de circulație</p> <p>Indică șoferilor cum ar trebui să se poziționeze pe benzile de circulație în funcție de categoria de vehicul condusă;</p>
	<p>Telefon de urgență</p> <p>Indică prezența unui telefon de urgență, prin care se pot apela serviciile de urgență;</p>

1.8. INDICATOARE DE INFORMARE

Indicatoarele de informare se disting prin formă dreptunghiulară sau pătrată, precum și prin fondul albastru sau verde. Cele mai cunoscute indicatoare de informare sunt:

Trecere de pietoni - informează șoferii că prin acel loc trec pietonii. Ca atare, șoferii trebuie să acorde prioritate pietonilor angajați în traversare pe sensul de mers, dar și să reducă viteza până la sub 30 de km/h pe raza localităților și la sub 50 de km/h în afara localităților dacă există pietoni ce intenționează să traverseze.

La trecerile de pietoni, șoferii nu au voie să depășească și nici să oprească, să staționeze, să întoarcă sau să meargă înapoi pe un interval cuprins între 25 de metri înainte de trecere și 25 de metri după trecere;

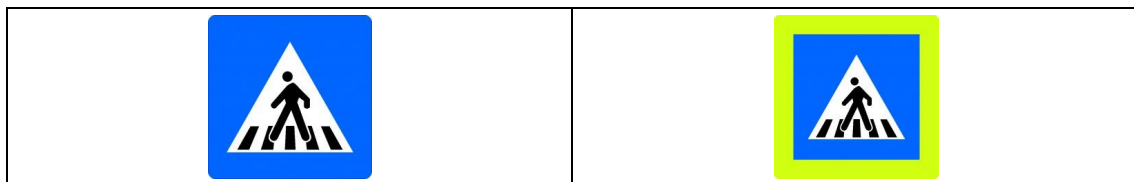

Sens unic - informează șoferii că porțiunea următoare de drum este cu sens unic. Ca atare, șoferii nu au voie să întoarcă. Staționarea este permisă, la fel și oprirea, dar numai pe partea stângă;

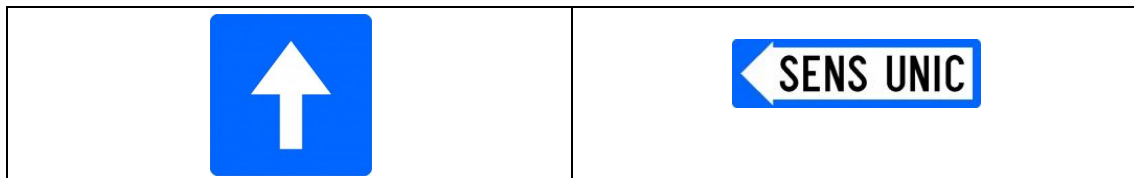









	<p>Limite generale de viteză</p> <p>Indicatorul se află la intrarea în țară și informează șoferii despre limitele generale de viteză;</p>
---	--





	<p>Limite de viteză pe autostradă în funcție de condițiile meteorologice</p> <p>Informează șoferii care se deplasează pe o autostradă care sunt limitele maxime de viteză în funcție de condițiile meteorologice;</p>
---	--







	<p>Autostradă</p> <p>Informează șoferii că urmează să intre pe o autostradă sau le confirmă faptul că se deplasează pe o autostradă;</p>
---	---

	<p>Sfârșit de autostradă</p> <p>Informează șoferii că sunt pe punctul de a ieși de pe autostradă;</p>
	<p>Spital</p> <p>Informează șoferii că se află în dreptul unui spital;</p>
	<p>Poliția</p> <p>Informează șoferii despre existența unui post de Poliție în dreptul sau în apropierea indicatorului;</p>
	<p>Post de prim ajutor</p> <p>Informează șoferii despre existența unui post de prim ajutor, la care pot apela în caz de urgență medicală;</p>
	<p>Pasarelă pentru pietoni</p> <p>Informează pietonii cu privire la existența unei pasarele pe care o pot folosi pentru a trece în siguranță strada;</p>
	<p>Pasaj subteran pentru pietoni</p> <p>Informează pietonii cu privire la existența unui pasaj subteran pe care îl pot folosi pentru a trece în siguranță strada;</p>
	<p>Stație de autobuz</p> <p>Informează șoferii despre existența unei stații de autobuz;</p>
	<p>Stație de tramvai</p> <p>Informează șoferii despre existența unei stații de tramvai în dreptul indicatorului;</p>

	<p>Stație de taximetre</p> <p>Informează șoferii despre existența unei stații de taxiuri în zonă;</p>
	<p>Vulcanizare</p> <p>Informează șoferii despre existența unui serviciu de vulcanizare (și alte servicii conexe);</p>
	<p>Telefon</p> <p>Informează șoferii cât și pe ceilalți participanți la trafic despre existența unui telefon public;</p>
	<p>Stație de alimentare cu carburanți</p> <p>Informează șoferii despre existența unei stații de alimentare cu carburanți;</p>
	<p>Stație de alimentare cu carburanți, inclusiv benzină fără plumb</p> <p>Informează șoferii despre existența unei stații de alimentare cu carburanți, care comercializează și benzină fără plumb;</p>
	<p>Stație de alimentare cu carburanți, inclusiv benzină fără plumb și GPL</p> <p>Informează șoferii despre prezența unei stații de alimentare cu carburanți, care nu comercializează doar benzină și motorină obișnuită, ci și benzină fără plumb, precum și gaz petrolier lichefiat;</p>
	<p>Hotel/Motel</p> <p>Informează șoferii despre prezența unui hotel sau a unui motel;</p>
	<p>Restaurant</p> <p>Informează șoferii și ceilalți participanți la trafic despre prezența unui restaurant în apropiere;</p>









	<p>Bufet/Cofetărie</p> <p>Informează șoferii despre existența unui bufet sau a unei cofetării în dreptul indicatorului;</p>
	<p>Teren pentru camping</p> <p>Informează șoferii, implicit potențialii turiști, despre existența unui teren pentru camping în vecinătate;</p>
	<p>Teren pentru caravane</p> <p>Informează șoferii, implicit potențialii turiști, despre existența unui teren pentru cei care se deplasează în caravane (sunt locuri special amenajate pentru rulote);</p>
	<p>Teren pentru camping și caravane</p> <p>Informează turiștii despre prezența unui teren pentru camping, dar care e echipat corespunzător pentru a primi și caravane;</p>
 <p>RO - LA</p>	<p>Îmbarcare pe vagoane platformă de cale ferată</p> <p>Informează șoferii despre un loc în care se face imbarcare pe vagoane, pentru ca mașinile să fie transportate pe calea ferată;</p>
 <p>RO - RO</p>	<p>Îmbarcare pe feribot</p> <p>Informează șoferii despre locul în care se face imbarcarea pe feribot;</p>
 <p>Portul Constanța</p>	<p>Port</p> <p>Informează șoferii că au intrat într-un port;</p>
 <p>Gara Tg. Mureș</p>	<p>Gară</p> <p>Informează șoferii despre prezența unei gări în apropiere;</p>

	<p>Loc pentru popas</p> <p>Semnalizează șoferilor prezența unui loc pentru popas, care, de regulă, e suficient de mare pentru a parca cel puțin o mașină;</p>
	<p>Cabană pentru turiști</p> <p>Informează turiștii despre existența unei cabane în dreptul sau în apropierea indicatorului;</p>
	<p>Toaletă publică</p> <p>Semnalizează prezența unei toalete publice;</p>
	<p>Service auto</p> <p>Semnalizează prezența unui service auto;</p>
	<p>Informații rutiere</p> <p>Indică posturile de radio locale, numele lor, cât și frecvențele pe care emit;</p>
	<p>Închirieri auto</p> <p>Indică șoferilor/turiștilor prezența unui centru de închirieri auto, eventual distanța până la centru și direcția de urmat;</p>
	<p>Plajă</p> <p>Indică turiștilor și șoferilor distanța până la plajă;</p>
	<p>Zonă de pescuit</p> <p>Semnalizează prezența unor locuri amenajate pentru pescuit;</p>



	<p>Zonă de vânătoare</p> <p>Semnalizează începutul unei zone amenajate pentru vânătoare;</p>
 <p>Autogara Tg. Mureș</p>	<p>Autogară</p> <p>Semnalizează prezența unei autogări;</p>
	<p>Centru viticol</p> <p>Indică prezența în dreptul indicatorului sau în apropiere a unui centru viticol;</p>
	<p>Zonă industrială</p> <p>Semnalizează intrarea într-o zonă industrială;</p>
 <p>Poșta 200 m</p>	<p>Poștă</p> <p>Indică prezența unui oficiu poștal în zonă, eventual distanța până la oficiul poștal și direcția de urmat;</p>
 <p>200 m</p>	<p>Apă potabilă</p> <p>Indică existența unui loc de unde se poate procura apă potabilă. Pe indicator poate apărea și distanța până la punctul respectiv, cât și direcția de urmat;</p>
	<p>Loc de joacă pentru copii</p> <p>Semnalizează prezența unui loc de joacă pentru copii, eventual distanța și direcția de urmat până la punctul respectiv;</p>
 <p>Stadionul</p>	<p>Stadion</p> <p>Semnalizează prezența unui stadion în apropiere. Pe indicator poate apărea și numele stadionului;</p>





	<p>Supermarket</p> <p>Indică prezența unui supermarket în apropiere, eventual și distanța până la respectivul punct de interes;</p>
	<p>Acces internet</p> <p>Indică prezența unui centru de unde se poate accesa internetul;</p>
	<p>Teatru</p> <p>Indică existența unui teatru în zonă;</p>
	<p>Muzeu</p> <p>Indică existența unui muzeu în zonă;</p>
	<p>Cântar pentru autovehicule</p> <p>Indică șoferilor că în zonă există un cântar special pentru automobile;</p>
	<p>Control radar</p> <p>Indică șoferilor că în zonă au loc controale radar;</p>
	<p>Punct de informare turistică</p> <p>Indică turiștilor prezența unui loc de unde pot obține gratuit informații despre locul în care se află și alte obiective turistice;</p>
	<p>Zonă cu viteză recomandată</p> <p>Acest indicator informează șoferii despre începutul unei zone în care viteza recomandă este cea înscrisă pe panou;</p>

	<p>Sfârșitul zonei cu viteză recomandată</p> <p>Informează șoferii despre sfârșitul zonei cu viteză recomandată;</p>
	<p>Tunel</p> <p>Indică intrarea într-un tunel sau, în situația în care este însoțit și de informații suplimentare (precum distanța), indică distanța până la intrarea în tunel. În tunel se aprind întotdeauna luminile de întâlnire, iar șoferilor le este interzis să încerce efectuarea oricăror manevre. Depășirea este permisă, dar numai depășirea vehiculelor fără motor, a motocicletelor fără ataș și a mopederelor și numai atunci când vizibilitatea este de minim 20 de metri, iar lățimea drumului este de cel puțin 7 metri;</p>
	<p>Sfârșit de tunel</p> <p>Indică ieșirea din tunel;</p>
	<p>Drum pentru autovehicule</p> <p>Indică faptul că pe respectivul drum au dreptul să circule numai autovehicule, nu și atelajele trase de animale sau alte vehicule nemotorizate;</p>
	<p>Sfârșitul drumului pentru autovehicule</p> <p>Indică sfârșitul drumului dedicat numai autovehiculelor;</p>
	<p>Viteză recomandată</p> <p>Acest indicator nu este de obligare, el informând doar asupra vitezei recomandate pentru porțiunea respectivă de drum;</p>
	<p>Denumirea străzii</p>
	<p>Intrarea pe strada indicată</p> <p>Indică direcția de urmat pentru a intra pe o stradă indicată;</p>

	<p>Numărul imobilului</p> <p>Indică numărul locuinței sau al clădirii;</p>
	<p>Complex de servicii</p> <p>Informează șoferii de tipul de servicii pe care îl pot găsi în complexul din apropiere, eventual și distanța și direcția de urmat până la acesta;</p>
	<p>Monitorizare trafic</p> <p>Indică prezența unui dispozitiv care monitorizează traficul;</p>
	<p>Presemnalizarea sediului poliției autostrăzii</p> <p>Informează șoferii distanța de parcurs până la sediul sau până la un punct de lucru al Poliției autostrăzii;</p>
	<p>Refugiu rezervat depanării</p> <p>Informează șoferii cu privire la existența unui refugiu creat special pentru rezolvarea problemelor tehnice;</p>
	<p>Distanța de siguranță între vehicule, la viteze de cel mult 60km/h</p> <p>Informează șoferii care este distanța minimă de siguranță de păstrat față de vehiculul din față atunci când se deplasează cu o viteză de cel mult 60 de km/h;</p>
	<p>Distanța de siguranță între vehicule la viteze de cel mult 60km/h</p> <p>Informează șoferii care este distanța minimă de siguranță de păstrat față de vehiculul din față atunci când se deplasează cu o viteză mai mare de 60 de km/h;</p>
	<p>Acces pe bază de tichet</p> <p>Informează șoferii că accesul în respectiva unitate se face numai pe bază de tichet;</p>

1.9. INDICATOARE DE INFORMARE TURISTICĂ

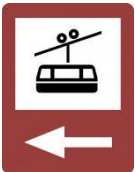

 <p>Castelul</p>	<p>Castel</p> <p>Informează turiștii despre numele cetății sau al castelului pe lângă care trec;</p>
 <p>Vestigii</p>	<p>Vestigii</p> <p>Informează turiștii de faptul că trec pe lângă vestigii istorice. Pe indicator se găsește de obicei și numele sitului arheologic;</p>
 <p>Mausoleul</p>	<p>Monument</p> <p>Informează turiștii despre numele monumentului pe lângă care trec;</p>
 <p>Biserica</p>	<p>Biserică</p> <p>Informează turiștii de numele bisericii pe lângă care trec;</p>
 <p>Mănăstirea</p>	<p>Mănăstire</p> <p>Informează turiștii cu privire la numele mănăstirii pe lângă care trec sau pe care o vizitează;</p>
 <p>Rezervația</p>	<p>Rezervație naturală</p> <p>Indică trecerea pe lângă sau intrarea într-o rezervație naturală;</p>
 <p>Cascada Bălea</p>	<p>Cascadă</p> <p>Informează turiștii cu privire la numele cascadei pe lângă care trec;</p>





	<p>Peșteră</p> <p>Informează turiștii despre prezența unei peșteri în apropiere, precum și numele ei;</p>
	<p>Părtie de schi</p> <p>Informează turiștii despre trecerea pe lângă sau intrarea pe o părtie de schi;</p>
	<p>Teleschi</p> <p>Informează turiștii despre prezența unui serviciu de teleschi în apropiere, eventual și direcția și distanța de parcurs până la punctul de teleschi;</p>
	<p>Telecabină</p> <p>Informează turiștii despre existența unei stații de telecabină în apropiere, eventual oferă și indicații cu privire la direcția de urmat;</p>
	<p>Pensiune agroturistică</p> <p>Indică numele pensiunii agroturistice;</p>

1.10. PANOURI ADIȚIONALE



Panourile adiționale se folosesc întotdeauna numai împreună cu indicatoarele a căror semnificație o completează, respectiv o limitează, în unele cazuri.

Cele mai folosite panouri adiționale sunt:

	<p>Distanța până la locul la care se referă indicatorul</p> <p>Atenționează șoferii cu privire la distanța pe care o mai au de parcurs până la locul la care face referire indicatorul principal;</p>
	<p>Distanța dintre indicator și începutul locului periculos</p> <p>Semnalizează distanța dintre indicator și începutul porțiunii periculoase de drum;</p>

	<p>Direcția și distanța până la locul la care se referă indicatorul</p> <p>Indică direcția și distanța de parcurs între indicator și locul de referință;</p>
	<p>Categoria de autovehicule la care se referă indicatorul</p> <p>Atenționează șoferii autovehiculelor din categoria înscrisă pe panou despre semnificația indicatorului;</p>
	<p>Categoriile de autovehicule la care se referă indicatorul</p> <p>Atenționează șoferii autovehiculelor din categoriile înscrise pe panou că indicatorul li se adresează doar lor;</p>
	<p>Trecere la nivel cu o cale ferată industrială</p> <p>De regulă, se găsește sub indicatorul “Alte pericole” a cărei semnificație o completează;</p>

Intervalele de timp în care acționează indicatorul - informează șoferii asupra intervalului de timp în care sunt obligați să respecte semnificația indicatorului;

	
---	--





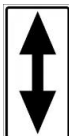

Parcare cu plată - indică faptul că, pentru a utiliza un loc de parcare, șoferii trebuie să plătească o sumă de bani. Adicional, pe panou pot apărea informații despre intervalul orar între care plata este obligatorie, cât și tariful orar;

	
--	---

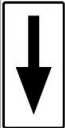
	<p>Începutul și lungimea zonei de acțiune a indicatorului</p> <p>Indică începutul zonei de acțiune a indicatorului, cât și raza de incidență a acestuia;</p>
---	---

	<p>Începutul zonei de acțiune a indicatorului</p> <p>Atenționează cu privire la începutul zonei de acțiune a indicatorului;</p>
---	--

	<p>Confirmarea zonei de acțiune a indicatorului</p> <p>Confirmă șoferilor că încă sunt sub raza de incidență a indicatorului anterior întâlnit;</p>
---	--

	<p>Sfârșitul zonei de acțiune a indicatorului</p> <p>Informează șoferii că de îndată ce vor trece de indicator, restricția anterior întâlnită nu va mai fi valabilă;</p>
	<p>Lungimea sectorului periculos la care se referă indicatorul</p> <p>Informează șoferii cu privire la distanța pe care o au de parcurs pentru a depăși sectorul de drum periculos;</p>
	<p>Persoane cu handicap</p> <p>Informează șoferii cu privire la existența unor locuri special amenajate pentru persoanele cu handicap locomotor;</p>
	<p>Exceptarea unor categorii de vehicule de la semnificația indicatorului</p> <p>Completează indicatoarele care limitează circulația și oferă informații despre categoriile de vehicule care au drept de circulație pe respectiva porțiune de drum;</p>
	<p>Intervale de timp în care este permisă staționarea vehiculelor ce efectuează aprovizionarea</p> <p>Informează șoferii vehiculelor transportatoare de mărfuri între ce ore pot staționa pentru a aproviziona magazinele din zonă cu mărfuri;</p>
	<p>Distanța până la indicatorul oprire</p> <p>Informează șoferii despre distanța pe care o au de parcurs până când vor întâlni indicatorul “Oprire”, în dreptul căruia vor fi nevoiți să oprească;</p>
	<p>Direcția drumului cu prioritate</p> <p>Informează șoferii care dintre drumurile din intersecție au prioritate;</p>
	<p>Viteză recomandată pe un sector de drum cu semafoare sincronizate</p> <p>Informează șoferii asupra vitezei pe care ar trebui să o adopte pentru a facilita fluidizarea traficului pe un sector de drum cu semafoare sincronizate;</p>
	<p>Sensul sau sensurile de circulație pentru care este valabilă semnificația luminilor semaforului</p> <p>Informează șoferii cu privire la sensurile de circulație care cad sub incidența luminilor semaforului și care au drept de trecere sau nu;</p>

	<p>Trecere la nivel cu o cale ferată prevăzută cu instalație de semnalizare automată</p> <p>Atenționează șoferii că urmează să treacă peste o cale ferată care este păzită de o instalație de semnalizare luminoasă automată;</p>
	<p>Ridicarea autovehiculelor parcate neregularitar</p> <p>Avertizează șoferii că, în cazul în care parchează incorect, există riscul ca mașinile lor să fie ridicate;</p>
	<p>Folosirea luminilor de întâlnire</p> <p>Atenționează șoferii cu privire la folosirea luminilor de întâlnire;</p>
	<p>Polei, gheață, zăpadă</p> <p>Atenționează conducătorii auto cu privire la existența unei porțiuni de drum pe care există riscul să fie întâlnită zăpadă, gheață sau chiar polei;</p>
	<p>Ploaie, ceață, viscol</p> <p>Atenționează conducătorii auto cu privire la existența unei porțiuni de drum pe care există riscul să fie întâlnite precipitații sub formă de ploaie, ceață sau chiar viscol;</p>
	<p>Vehicule care transportă substanțe explozive sau ușor inflamabile</p> <p>Se montează sub indicatoarele de direcție sau de interdicere pentru vehiculele care transportă substanțe explozive sau ușor inflamabile;</p>
	<p>Vehicule care transportă mărfuri periculoase</p> <p>Se montează sub indicatoarele de direcție sau de interdicere pentru vehiculele care transportă mărfuri periculoase;</p>
	<p>Vehicule care transportă substanțe de natură să polueze apele</p> <p>Se montează sub indicatoarele de direcție sau de interdicere pentru vehiculele care transportă substanțe de natură să polueze apele;</p>
	<p>Duș</p> <p>Informează șoferii despre existența unui loc special amenajat pentru duș;</p>

Modalități în care se execută parcare - atenționează șoferii asupra regulilor de parcare în zona respectivă;

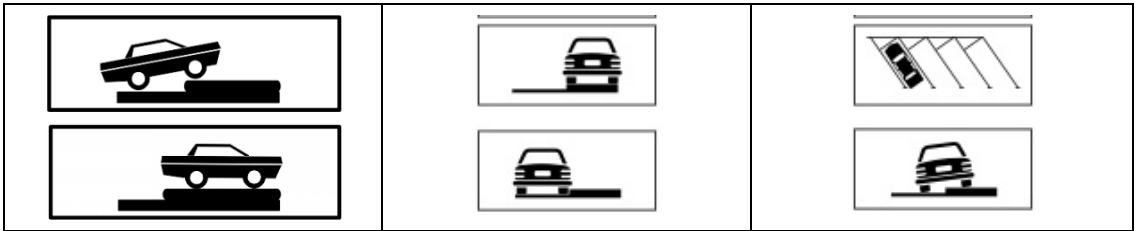

1.11. INDICATOARE KILOMETRICE

	<p>Autostradă</p> <p>Arată kilometri rămași până în următoarea localitate prin care trece autostrada.</p>
--	--

	<p>Drum național</p> <p>Se disting prin bornele vopsite cu culoarea roșie. Pe raza localităților, oprirea și staționarea se pot face pe carosabil, însă acest lucru este interzis în afara localităților, oprirea și staționarea urmând a se face în afara părții carosabile;</p>
--	--

	<p>Drum județean</p> <p>Se disting prin borne de culoare albastră, respectiv galbenă. Pe raza localităților, oprirea și staționarea se pot face pe carosabil, însă acest lucru este interzis în afara localităților, oprirea și staționarea urmând a se face în afara părții carosabile;</p>
--	---

	<p>Drum comunal</p>
--	----------------------------

	<p>Indicator hectometric</p> <p>Ele se montează la fiecare 100 de metri;</p>
--	---

1.12. MIJLOACE DE SEMNALIZARE A LUCRĂRILOR ÎN ZONA DRUMULUI

Indicatoare temporare, caracterul temporar distingându-se prin fondul galben.



Drum îngustat pe ambele părți



Drum îngustat pe partea dreaptă



Drum îngustat pe partea stângă



Acostament periculos



Drum cu denivelări



Drum lunecos



Împroșcare cu pietriș



Lucrări



Semafoare



Circulație în ambele sensuri



Alte pericole



Depășirea autovehiculelor, cu excepția motocicletelor fără ataș, interzisă



Presemnalizarea rutei ocolitoare



Marcaje rutiere



Semnalizarea unui utilaj care se deplasează lucrând



Succesiune de puncte de lucru



Presemnalizarea unui sector cu circulație alternantă



Presemnalizarea unui sector cu circulație alternantă



Abatere temporară



Terminarea abaterii temporare



Îngustare temporară



Îngustare temporară



Presemnalizarea rutei ocolitoare



Presemnalizarea rutei ocolitoare



Deviere temporară



Denivelare față de banda alăturată



Îngustare temporară



Îngustare temporară



Abaterc temporară



Abaterc temporară



Limitare de viteză



Sfârșitul tuturor restricțiilor



Sfârșitul interzicerii de a depăși



Deviere temporară



Deviere temporară



Deviere temporară

1.13. MIJLOACE AUXILIARE DE SEMNALIZARE A LUCRĂRILOR

Includ dispozitive și aparate, precum:

- palete de semnalizare;
- semafoare mobile;
- ghirlande din polietilenă;
- balize bidirecționale;
- balize tip jalon;
- balize direcționale prin stânga sau prin dreapta;
- conuri de dirijare
- balize cuplate cu lămpi de lumină, care de regulă este intermitentă;
- lămpi cu lumină galbenă intermitentă;
- fanioane de semnalizare;
- barieră direcțională
- bariere simple;
- parapeti din material plastic;
- cărucioare portsemnalizare, pe care s-au montat indicatoare rutiere;

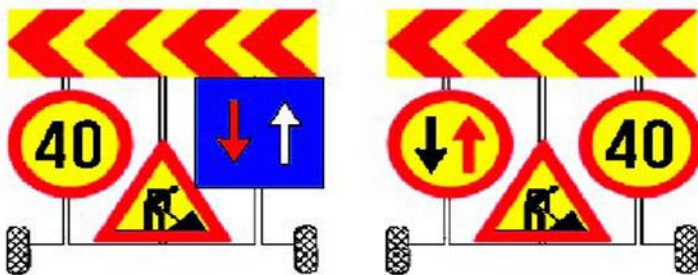

Carucioare portsemnalizare



Palete de semnalizare



Fanion de semnalizare

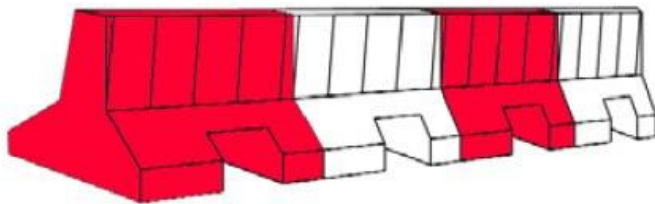

Parapet lestable din material plastic



Baliza direcionala



Con de dirijare



Balaze cuplate cu lampi cu lumina galbena intermitenta

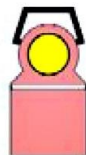

Lampa cu lumina galbena intermitenta

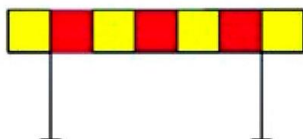

Bariera normala



Bariera direcionala

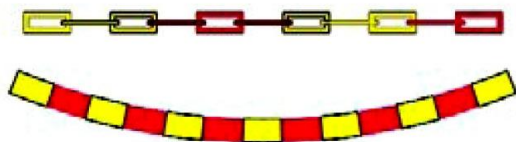

Ghirlanda polietilena sau lant

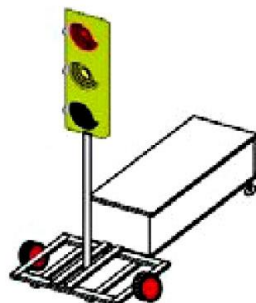

Semafor mobil



Baliza direcionala care indica ocolirea obstacolului prin stanga



Baliza direcionala care indica ocolirea obstacolului prin dreapta

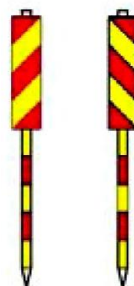

Balaze de tip jalon

1.14. MARCAJE RUTIERE

De obicei au culoarea albă, excepție făcând cele cu caracter temporar, care au culoarea galbenă. Se disting:

1) MARCAJE LONGITUDINALE: în general, sensurile de circulație se separă printr-o linie discontinuă albă. Atunci când urmează ca marcajul de separare să devină continuu, distanța dintre liniile albe devine din ce în ce mai mică. Uneori se poate folosi un marcaj dublu, caz în care șoferii vor respecta marcajul cel mai apropiat de ei. Avem următoarele cazuri de marcaje longitudinale:

- separare a sensurilor printr-o simplă linie continuă, în care partea carosabilă e marcată de o linie discontinuă;



- separare a sensurilor printr-o simplă linie discontinuă, în care partea carosabilă e marcată de o linie discontinuă;



- separare a sensurilor printr-o linie dublă continuă/discontinuuă/combinată, în care marcajul de delimitare a părții carosabile e cu linie continuă sau discontinuuă;



- marcaje pentru benzi cu circulația reversibilă, caracterizat prin linii discontinue duble;

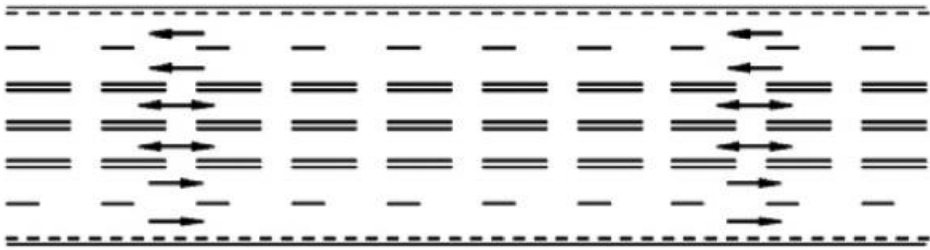

- marcaje cu zonă verde separatoare, de regulă poziționată între benzi;

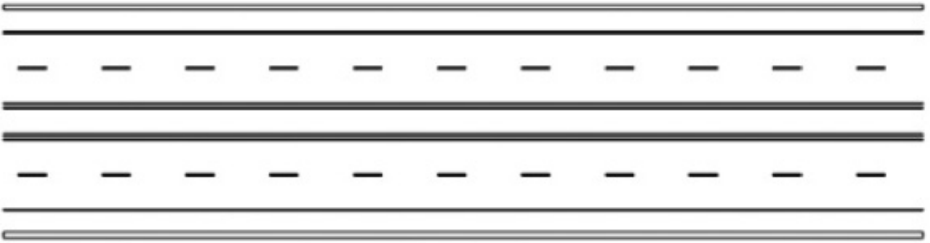

- marcaj cu săgeți, specific zonelor apropiate de intersecții;

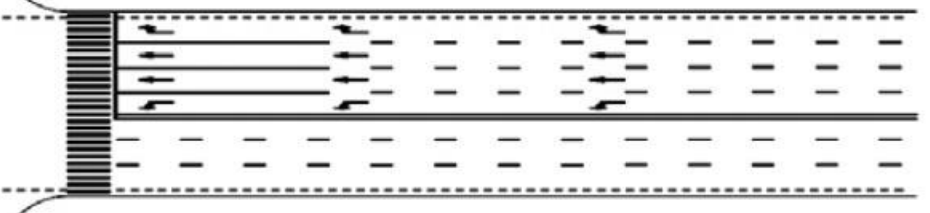

- marcaje pentru benzile de decelerare sau de accelerare;

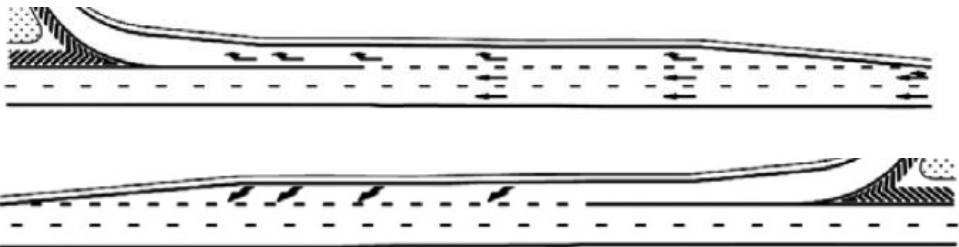

- marcaje suplimentare care delimitează benzile pentru vehicule lente;



- marcaje suplimentare pentru benzi de stocaj dedicate virajului la stânga;

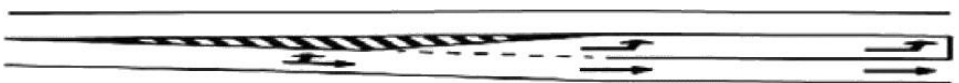

2) Marcaje TRANSVERSALE. Ele pot fi:

- marcaje speciale dedicate bicicliștilor și pentru traversarea bicicletelor;

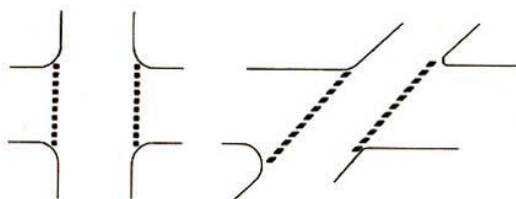

- marcaje de oprire și/sau de cedare a trecerii;

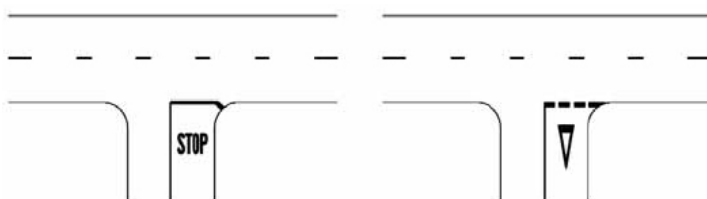

- marcaje de traversare a pietonilor;

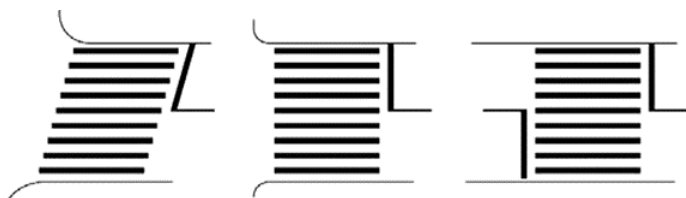

- marcaje ce precedă o trecere de pietoni;

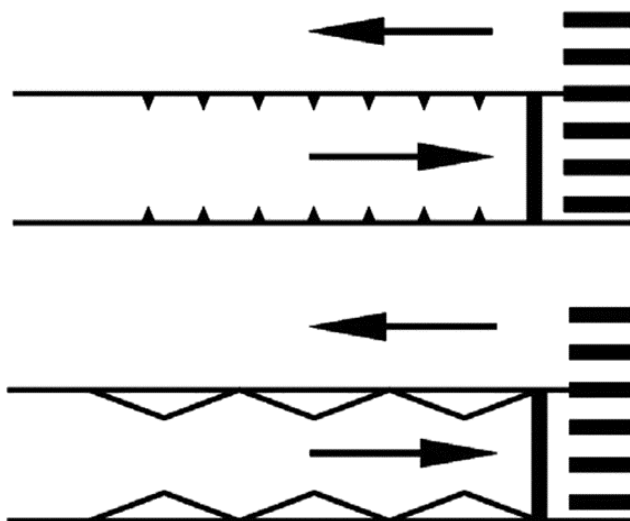

- marcaje compuse din benzi rezonatoare;

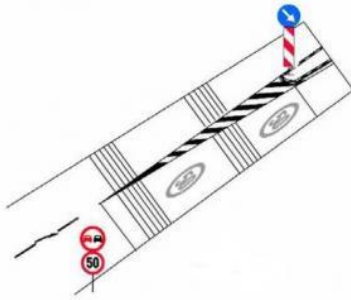

3) Marcaje DIVERSE:

- marcaje dedicate ghidării șoferilor în anumite intersecții;

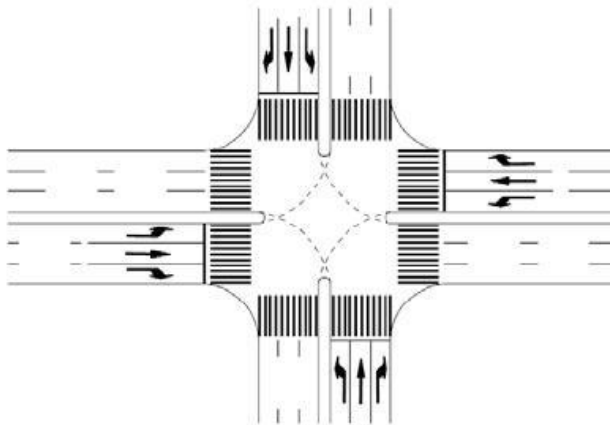

- marcaje pentru spații înguste;



- marcaje pentru drum cu 3 benzi pentru schimbul de benzi pe sens;



- marcaj pentru îngustarea drumului;



- marcaje pentru rezervarea benzilor pentru anumite categorii de vehicule (de exemplu, benzi dedicate autovehiculelor ce deserveșc transportul în comun, care pot fi folosite doar de vehiculele anterior menționate și de cele speciale aflate în misiune);

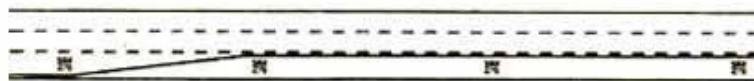

- marcaje de interzicere a staționării (caracterizate printr-o linie galbenă în zig-zag);



- marcaje pentru stațiile mijloacelor de transport în comun;



- spații interzise circulației;

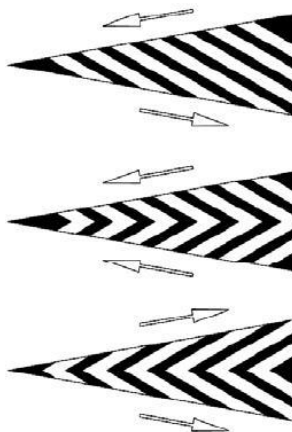

- locuri de parcare;

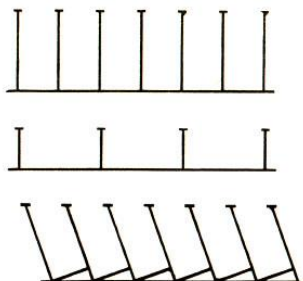

4) Marcaje LATERALE

- marcaje pe capetele de pod, la pasaje sau pe ziduri (pentru a ieși în evidență mai bine);

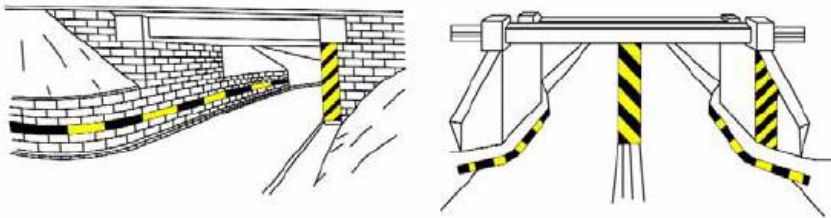

- marcaje la pasaje care nu au asigurat gabaritul de înălțime

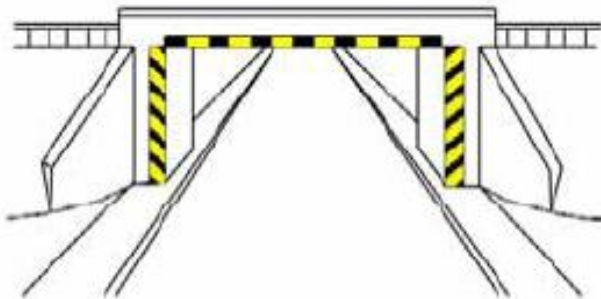

- marcaje pe coronamentele podețelor;

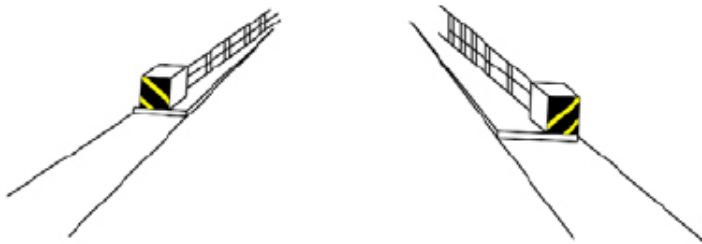

- marcaje pe parapete;

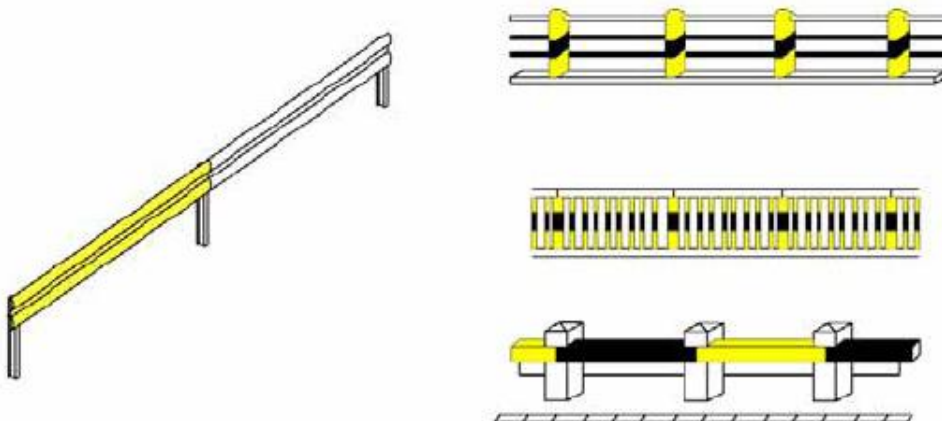

- marcaje la refugii pe partea carosabilă;



- marcaje pe borduri

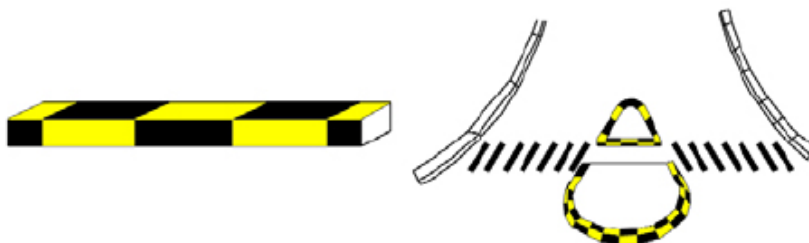

5) ALTE MARCAJE:

- marcaje montate direct pe partea carosabilă;



- marcaje de interzicere a depășirii în curbele deosebit de periculoase;

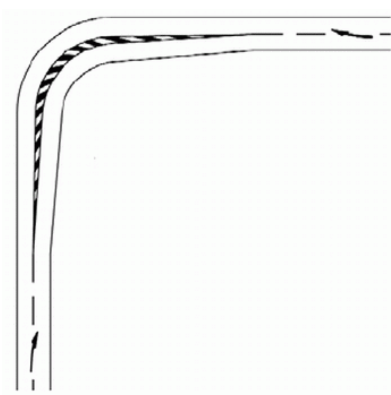

- marcaje de reducere a vitezei înainte de a intra în curbe deosebit de periculoase;

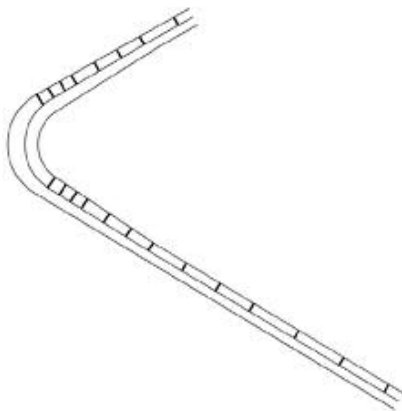

- marcaje de revenire pe banda aferentă sensului de mers;

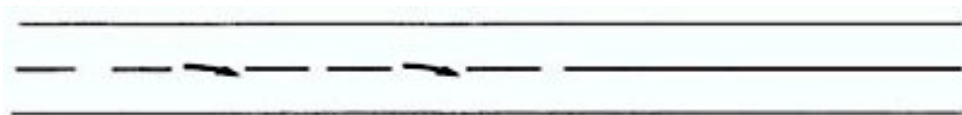

- marcaje de schimbare a benzii de circulație;



- marcaje temporare pentru semnalizarea lucrărilor în zona drumului public

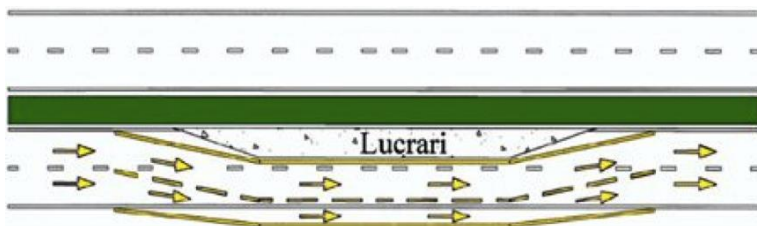

SEMN DISTINCTIV PENTRU CONDUCĂTORII DE AUTOVEHICULE CU VECHIMEA ÎN CONDUCERE MAI MICĂ DE UN AN, CARE SE MONTEAZĂ PE PARBRIZ ÎN DREAPTA JOS SAU PE LUNETĂ ÎN STÂNGA JOS.



CAPITOLUL II

2.1. STAREA TEHNICĂ A AUTOVEHICULELOR

Pentru a se putea deplasa pe drumurile publice, vehiculele trebuie să îndeplinească câteva condiții, printre care se află și o serie de lucruri care vizează starea tehnică a autovehiculelor. În acest sens, se dispun următoarele:

- este necesară inspecția tehnică periodică. Intervalul de timp la care se efectuează această inspecție variază de tipul autovehiculului și de destinația acestuia. De exemplu, autovehiculele din categoria A și B se pot inspecta la maxim 2 ani, autovehiculele cu masă mai mare de 3,5 tone o dată la cel mult 12 luni, iar toate autovehiculele destinate transportului public, indiferent de dimensiunea lor, trebuie verificate o data pe an, preferabil la cel mult 6 luni distanță.
- este necesară inspecția tehnică pentru toate mașinile care au fost implicate în accidente rutiere grave, în urma cărora sistemele principale ale mașinii, în speță cele de direcție, de frânare sau de rezistență, au fost avariate.
- șoferilor auto le este interzis să circule pe drumurile publice după ce le-a expirat inspecția tehnică, la fel și după expirarea asigurării de răspundere civilă (RCA);
- șoferii auto au obligația să aibă în permanență în mașină o trusă medicală (cu produse care să nu se afle în afara termenului de valabilitate), un stingător de incendiu omologat (care trebuie umplut ori de câte ori e folosit, chiar dacă nu a fost consumat în totalitate) și două triunghiuri reflectorizante.
- este interzisă montarea unor lumini roșii pe partea frontală a mașinii. De asemenea, cu excepția luminilor încorporate, este interzisă montarea unor lumini suplimentare de culoare albă. Referitor la lumini, se interzice montarea unor lumini neomologate, care să fie de altă culoare sau să aibă o altă intensitate decât cele standard. De asemenea, șoferilor le este interzis să circule pe drumurile publice atunci când au defecțiuni la sistemul de iluminare.

Există o serie de lumini speciale care pot fi folosite de anumite autovehicule.

- lumina **ROȘIE** poate fi folosită doar de către autovehiculele POLIȚIEI și de cele ale forțelor de POMPIERI;
- lumina **ALBASTRĂ** poate fi folosită doar de către autovehiculele POLIȚIEI, de către AMBULANȚE, mașini ale SRI/SPP/SIE/IGSU, precum și de mașini care deserve personalul DNA, al ministerelor de Justiție sau al Apărării Naționale, dar și al poliției de frontieră, dar numai atunci când SE AFLĂ ÎN MISIUNE.
- lumina **GALBENĂ** poate fi utilizată de mai multe tipuri de autovehicule. Întâlnirea unor autovehicule care au montată deasupra lumina galbenă impune circularea cu atenție sporită din partea șoferilor, întrucât respectivele mașini pot crea anumite pericole. De exemplu, lumina galbenă se montează de obicei pe vehiculele cu gabarit depășit, pe cele care transportă substanțe periculoase (cum ar fi cele ușor inflamabile, explozibile sau de natură să polueze apele), precum și pe cele care deserve muncitorii care lucrează la întreținerea și repararea drumurilor.

În cazul autovehiculelor care au dreptul de a folosi luminile de culoare roșie și/sau albastră, ele mai au și dreptul de a folosi sisteme de avertizare sonoră, acest lucru fiind interzis celorlalte autovehicule.

Șoferii au voie să folosească detectoarele de radar, în speță a dispozitivelor de detecție a aparatelor de supraveghere a traficului, dar este ilegal ca aceștia să dețină și să utilizeze dispozitive capabile să bruieze radarele.

2.2. SEMNALE SPECIALE DE AVERTIZARE LUMINOASĂ ȘI/SAU SONORĂ

După cum ați citit mai sus, semnalele speciale de avertizare luminoasă și/sau sonoră sunt folosite doar în timpul misiunilor în care sunt implicați cei de la Poliție, SRI/SIE/SPP/IGSU etc. Totuși, semnalele speciale nu primesc prioritatea întâi decât în lipsa unui polițist rutier care să dirijeze traficul.

Astfel, ordinea (descrescătoare de prioritate) în cazul semnalelor speciale e următoarea:

1. Semnalele și indicațiile sonore ale polițiștilor rutieri;
2. Semnalele speciale de avertizare sonoră sau luminoasă ale autovehiculelor menționate mai sus, atunci când acestea se află în misiune;
3. Semnalizările temporare, care modifică doar pentru o scurtă perioadă de timp regimul de circulație obișnuit;
4. Semnalizările luminoase sau sonore fixe, cum sunt cele de dinaintea trecerilor la nivel cu calea ferată, de exemplu;
5. Indicatoarele și marcajele;
6. Regulile de circulație obișnuite;

ATENȚIE: Semnalele de avertizare sonoră și cele luminoase pot fi folosite atât separat, dar și împreună. Totuși, e important de menționat că autovehiculul care folosește numai mijloacele de avertizare luminoasă **NU ARE PRIORITATE**.

În ceea ce privește comportamentul în trafic la întâlnirea cu vehicule speciale aflate în misiune, șoferii trebuie să:

- A) oprească în afara părții carosabile sau cât mai aproape de limita exterioară a părții carosabile atunci când autovehiculele speciale folosesc lumini **ROȘII ȘI** semnale sonore.
- B) să elibereze cât mai repede banda pe care se află și să circule cu o viteză redusă atunci când vehiculele speciale folosesc lumini de avertizare de culoare **ALBASTRĂ ȘI** semnale sonore.

În intersecții, toate autovehiculele în misiune primesc prioritate, indiferent de culoarea luminii de avertizare. De asemenea, șoferilor le este interzis să circule “atașați” de o coloană oficială sau de un autovehicul special aflat în misiune.

2.3. SEMNALELE POLIȚISTULUI

Semnalele și indicațiile polițiștilor de circulație au o importanță mai mare decât toate celelalte mijloace de semnalizare, respectiv dirijare a traficului. Astfel, indiferent de marcajele din intersecții sau de culoarea semafoarelor, indicațiile polițiștilor au întotdeauna prioritate.

Polițiștii rutieri pot controla traficul prin indicații cu brațul, cu fluierul, cu ajutorul bastoanelor reflectorizante, cu ajutorul dispozitivelor de lumină roșie atât din poziții statice, cât și de pe motocicletă sau din interiorul mașinilor. Cel mai adesea, indicațiile cele mai frecvent folosite sunt cele cu brațul, caz în care se disting mai multe tipuri de indicații:

- brațul ridicat vertical implică semnalul de oprire pentru toți participanții la trafic, indiferent de sensul de deplasare. Excepție fac vehiculele care au intrat deja în intersecție, care își pot continua deplasarea, precum și cele care nu mai pot opri înainte de a intra în intersecție.



- brațul sau brațele întinse orizontal implică semnalul de oprire pentru toți participanții la trafic care se intersectează cu brațele polițiștilui.



- În cazul în care numai unul dintre brațe este ridicat, semnalul de oprire este dedicat doar participanților la trafic care se deplasează pe sensul care interacționează cu brațul ridicat al polițiștilui. Astfel, se disting mai multe situații:



1) atunci când sunt ridicate ambele brațe, participanții la trafic care vin din față și din spate sub obligați să oprească. După ridicarea ambelor brațe, polițiștilul poate lăsa brațele jos, fără ca semnalul dat să își piardă valabilitatea.

2) dacă brațul drept al polițistului este ridicat, opresc doar cei care vin din spatele agentului de circulație. În această situație, cei care vin din față și din lateral, la fel și cei care vor să vireze la stânga sau la dreapta, au voie să își continue deplasarea.



3) dacă brațul stâng este întins orizontal, șoferii care vin din față polițistului trebuie să oprească. În schimb, cei care circulă din spatele lui sau din lateral pot să își continue drumul fără probleme.

Polițiștii mai pot controla traficul printr-o serie de indicații:

 <p>7. Reduceți viteza</p> <p>Balansarea brațului în plan vertical le semnalizează șoferilor să reducă viteza;</p>	 <p>5. Opreire</p> <p>Balansarea în plan vertical a unui baston reflectorizant (folosit pe timp de noapte) obligă șoferii să oprească în afara carosabilului.</p>	 <p>6. Măriți viteza</p> <p>Efectuarea unor mișcări vioaie de rotire a brațului le semnalizează șoferilor să mărească viteza de deplasare.</p>
--	---	---

Mai există și alte mișcări, care de regulă indică traseul de deplasare al mașinilor.

Atunci când se află pe motocicletă, polițistul:

- poate indica oprirea vehiculelor ridicând un braț în poziție verticală;
- poate indica reducerea vitezei de deplasare balansând un braț în plan vertical;
- poate indica oprirea vehiculelor ridicând brațul drept pe orizontală până la nivelul umerilor.



Atunci când polițistul se află în mașina de poliție, el poate indica șoferilor să oprească în afara carosabilului sau cât mai aproape de limita exterioară a carosabilului prin coborârea și balansarea unui baston reflectorizant. Atunci când bastonul este scos prin partea dreaptă a mașinii, toți șoferii care se deplasează în spatele mașinii de poliție trebuie să oprească.



În schimb, dacă semnalul se dă prin partea stângă a mașinii de poliție, acesta este valabil pentru banda din stânga, precum și pentru cei care circulă din sens opus.

De asemenea, mașinile moderne ale poliției rutiere sunt echipate cu un sistem de dispozitive luminoase care pot livra o serie de 14 indicații pentru participanții la trafic. Ele sunt:

- | | |
|----------------------|----------------------|
| 1. STOP POLIȚIA | 8. GABARIT DEPĂȘIT |
| 2. ATENȚIE PERICOL | 9. COLOANA OFICIALĂ |
| 3. CONCURS SPORTIV | 10. CONTROL POLIȚIA |
| 4. MENȚINEȚI ORDINEA | 11. REDUCEȚI VITEZA |
| 5. ELIBERAȚI ZONA | 12. ATENȚIE BLOCAJ |
| 6. ELIBERAȚI BANDA | 13. ATENȚIE ACCIDENT |
| 7. URMAȚI POLIȚIA | 14. CIRCULAȚI |

MESAJE VARIABILE TRANSMISE CU DISPOZITIVE LUMINOASE INSTALATE PE AUTOVEHICULELE DE POLIȚIE



Foarte important: este esențial ca oprirea la indicațiile polițiștilor să se facă în zone cu vizibilitate bună, în afara părții carosabile sau cât mai aproape de limita exterioară a drumului. Atunci când au oprit, șoferii sunt obligați să rămână în mașină, cu mâinile pe volan și să răspundă la toate întrebările adresate de polițiști. De asemenea, dacă în mașina oprită există și alți pasageri, aceștia au obligația de a rămâne în mașină.

2.4. SEMNALE DATE DE ALTE PERSOANE

Conform legislației în vigoare, șoferii trebuie să oprească și la semnalele date de:

- 1) agenții care lucrează la Căile Ferate Române;
- 2) polițiștii de frontieră;
- 3) angajați ai Ministerului Apărării, care fluidizează traficul;
- 4) persoanele autorizate să dirijeze/oprească traficul pe tronsoanele pe care se execută reparații sau amenajări;
- 5) patrulele școlare, atunci când aceștia cer oprirea traficului în intersecțiile de lângă școli;
- 6) persoanele oarbe, al căror semnal este, de obicei, ridicarea și agitarea ușoară a bastonului alb atunci când traversează strada.

2.5. SEMNALELE LUMINOASE

Pe drumurile publice pot fi întâlnite mai multe tipuri de semafoare. Ele se disting cel mai adesea după numărul corpurilor de iluminat. Astfel, avem:



- semafoare cu un singur corp de iluminat. Ele au o singură lumină, de regulă de culoare galbenă, care luminează intermitent și care are rol de avertizare;
- semafoare cu două corpuri de iluminat, care sunt dedicate pietonilor (sunt și poziționate în dreptul trecerilor de pietoni) și bicicliștilor;
- semafoare cu trei corpuri de iluminat. Ele se găsesc atât în intersecții, cât și pe anumite porțiuni de drum drept, tocmai pentru a da șansa persoanelor de pe o parte sau alta să traverseze;
- semafoare cu 4 sau mai multe corpuri, care sunt destinate tramvaielor și vehiculelor care se deplasează pe șine.

2.6. SEMAFOARELE PENTRU VEHICULE

Se disting mai multe tipuri de semafoare. Pot fi simple, pot fi semafoare cu indicarea direcției de deplasare, dar la fel de bine pot fi și semafoare combinate cu dispozitive de cronometrare, astfel încât atât șoferii să știe exact peste cât timp vor putea circula din nou sau cât timp mai au la dispoziție pentru a pătrunde în intersecție.

Ce trebuie reținut aici este faptul că, în cazul în care nu există câte un semafor pentru fiecare bandă, culoarea sa este valabilă asupra întregului sens de mers. Atunci când deasupra drumurilor cu mai multe benzi se instalează câte un semafor pentru fiecare bandă de pe sens, valabilitatea culorii semaforului se aplică doar pentru banda respectivă.

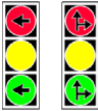
În ceea ce privește culorile care pot fi întâlnite, acestea pot fi: verde, roșu sau galben.

 <p>Semafor</p>	 <p>Semafoare cu indicarea direcției de deplasare</p>	 <p>Semafor combinat cu dispozitiv de cronometrare a timpului aferent culorii</p>
---	---	--

Culoarea verde a semaforului

Întâlnirea acestei culori permite trecerea, cu mențiunea că în unele intersecții, atunci când mașinile care circulă pe o direcție au verde și pietonii care circulă în direcția paralelă au culoarea verde, șoferii trebuie să le acorde prioritate, de unde și recomandarea de a nu intra cu viteză în intersecție. Când se virează stânga, se acordă prioritate tuturor vehiculelor care circulă pe sensul opus.

Un alt lucru care trebuie înțeles este faptul că, indiferent de culoarea semaforului, este interzisă pătrunderea în intersecție dacă aceasta este blocată. Șoferii vor opri înaintea intrării în intersecție și vor aștepta eliberarea ei, chiar dacă asta va presupune să mai stea o dată la culoarea roșie a semaforului.

Uneori, semafoarele pot avea în partea inferioară un corp luminos de culoare verde, care pulsează intermitent și care are inscripționat pe exterior o săgeată. Acest corp luminos permite trecerea către dreapta, indiferent de culoarea semaforului, cu mențiunea că șoferii trebuie să acorde prioritate tuturor vehiculelor și pietonilor care au dreptul să circule pe direcția intersectată.

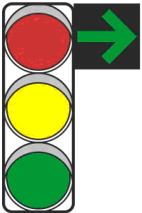
	<p>Semafor cu lumină verde intermitentă</p>
--	--

Culoarea roșie a semaforului

Culoarea roșie e culoarea universală pentru “INTERZIS”. Ca atare, culoarea roșie a semaforului interzice trecerea, respectiv pătrunderea în intersecție, implicit semnalizează șoferilor că trebuie să oprească în unul dintre următoarele locuri:

- A) înainte de linia care marchează oprirea sau fix înainte de trecerea pentru pietoni;
- B) înaintea semaforului (într-o poziție care să permită observarea culorii acestuia) în intersecțiile în care nu există linii de marcare a opririi;
- C) uneori, atunci când a fost imposibilă montarea unui semafor la intrarea în intersecție, acesta se poate afla în partea cealaltă a străzii, într-un loc care permite totuși observarea culorilor acestuia. În aceste cazuri, șoferii trebuie să oprească înainte de a pătrunde în intersecție.

Culoarea galbenă a semaforului.

În principiu, atunci când semaforul emite semnalul galben, șoferii trebuie să oprească dacă se află la o distanță care le permite oprirea fără a pătrunde în intersecție. Dacă deja sunt pe cale de a pătrunde în intersecție, iar semaforul își schimbă culoarea din verde în galben, iar viteza e prea mare pentru a putea opri în siguranță, atunci șoferii pot trece. În schimb, dacă culoarea roșie este succedată de culoarea galbenă, șoferii pot pleca de pe loc doar la întâlnirea semnalului verde.

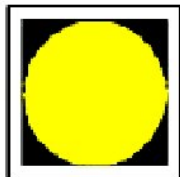

Semafor de avertizare

Un caz particular al culorii galbene e atunci când semaforul emite un semnal galben intermitent, caz în care șoferii pot trece, dar numai reducând viteza și sporind atenția până după ieșirea din intersecție.

Semafoare pentru tramvaie

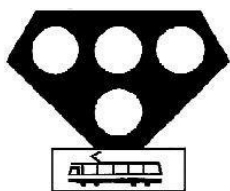

Semafor pentru tramvaie

După cum ați citit în paginile anterioare, semafoarele pentru tramvaie au 4 sau mai multe corpuri luminoase. Șoferii tramvaielor nu au voie să treacă atunci când lămpile superioare emit concomitent semnale intermitente, dar pot trece atunci când doar lampa inferioară a semaforului împreună cu una din lămpile care arată direcția de mers sunt aprinse.

Semnale luminoase pentru bicicliști



Semafor pentru biciclete

De-a lungul benzilor pentru bicicliști pot fi instalate semafoare speciale, cu 2 corpuri de iluminat, unul roșu și unul verde, pe care sunt inscripționate câte o bicicletă. Culoarea verde permite trecerea bicicliștilor în timp ce culoarea roșie îi obligă pe aceștia să aștepte.

Alte precizări

Chiar dacă semaforul are culoarea verde, asta nu înseamnă că șoferii pot intra direct pe orice stradă care se deschide în intersecție. Din contră, ei sunt obligați să respecte și celelalte indicatoare din respectiva intersecție. De asemenea, mașinile speciale enumerate la capitolul “Starea tehnică a autovehiculelor” primesc prioritate și au dreptul să circule în intersecție atunci când sunt în misiune, indiferent de culoarea semaforului.

Semafoare pentru benzi cu circulația reversibilă

Există o categorie de drumuri, de regulă cu trafic foarte mare, pe care se montează semafoare pentru benzi cu circulația reversibilă. De regulă, sunt drumurile cu 6 benzi de circulație, către trei pe sens, în care pe benzile din mijloc circulația se poate desfășura în ambele sensuri, în funcție de indicațiile administratorului drumului. Semafoarele au câte un corp luminos deasupra fiecărei benzi și:

- prezintă o săgeată de culoare verde cu vârful orientat în jos, semn că pe banda aferentă circulația se poate desfășura pentru mașinile care merg pe sensul de dus;
- prezintă un x de culoare roșie, semn că banda este rezervată șoferilor care circulă pe sensul de întors.

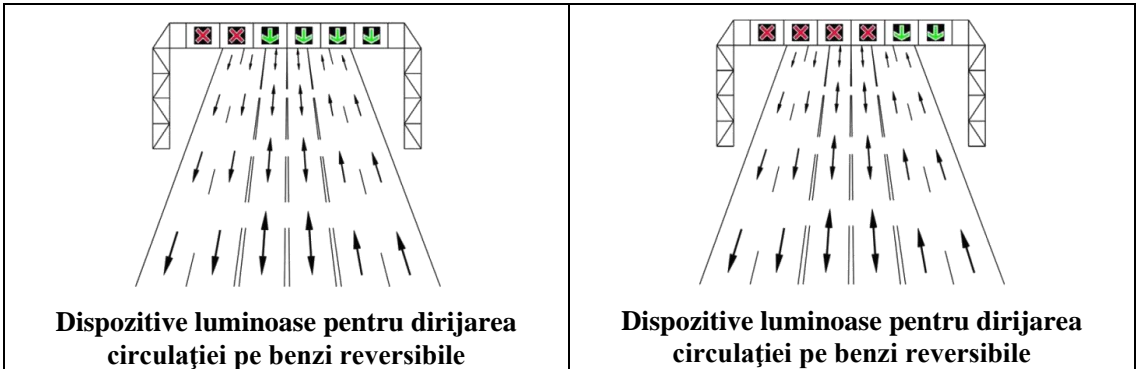

La ce este utilă o stradă cu circulația reversibilă? Pentru a fluidiza perioadele de trafic în care cei mai mulți participanți circulă într-un singur sens. De exemplu, înaintea unor sărbători naționale sau la începutul weekend-urilor pot exista până la 4 benzi pe sensul de dus, implicit 2 benzi pentru sensul de întors, în timp ce la sfârșitul weekend-urilor sau a zilelor naționale, numerele se inversează, tocmai pentru a facilita întoarcerea.

Semafoare pentru pietoni

Există două tipuri de semafoare pentru pietoni: cele simple, cu două corpuri luminoase neinscripționate și cele mai complexe, care sunt combinate cu dispozitive de cronometrare a timpului aferent culorii, dar și/sau cu buton de cerere a culorii de verde (acestea din urmă fiind amplasate de-a lungul străzilor pe care nu întotdeauna există trafic pietonal).

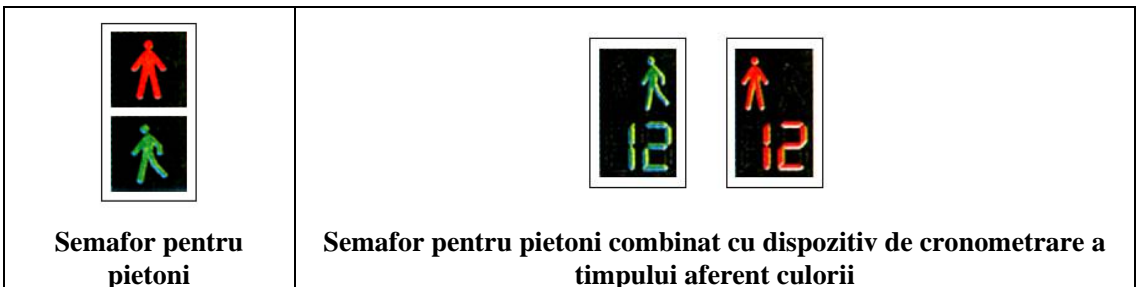

2.7. SEMNALELE CONDUCĂTORILOR DE VEHICULE

Șoferii au la dispoziție mai multe tipuri de semnale și anume, semnale de avertizare sonoră (numai claxon, celelalte tipuri de avertizare sonoră, respectiv portavoce sau sirenă, fiind interzise pentru mașinile obișnuite), luminoasă sau chiar folosind brațul. În cazul mijloacelor de avertizare sonoră, acestea se folosesc de la minimum 25 de metri distanță față de cei cărora li se adresează.

Referitor la **semnalele luminoase** și, în general, la **instalația de iluminare**, ea trebuie folosită în felul următor:

1. Luminile de poziție (denumite și lumini de staționare în testele grila și în Codul Rutier) sunt luminile care se folosesc atunci când mașina este oprită pe partea carosabilă. Sunt utile în special în afara localității, pe timp de noapte sau atunci când, pe fondul condițiilor meteorologice, vizibilitatea este scăzută.
2. Luminile de întâlnire (sau faza scurtă, după cum mai sunt cunoscute) și/sau de drum (cunoscute și sub denumirea de fază lungă) se folosesc în timpul mersului atât pe raza localităților, cât și în afara lor, în funcție de gradul de vizibilitate al zonei, dar și de condițiile de trafic. De exemplu, pe timp de noapte, pe un drum necirculat se poate folosi faza lungă, în timp ce pe un drum pe care există participanți la trafic nu se poate folosi, întrucât este foarte obositoare la ochi pentru ceilalți participanți la trafic, în special pentru cei care se deplasează din sens opus.
3. Atunci când este ceață deasă, se folosesc atât luminile de întâlnire, cât și cele de ceață.
4. În tuneluri se folosesc luminile de întâlnire.

Există și anumite categorii de șoferi care sunt obligați să folosească **luminile de întâlnire în permanență**. Ei sunt:

- A) șoferii oricărei mașini care se deplasează pe un drum european, pe o autostradă sau pe un drum expres;
- B) toți șoferii care se deplasează pe motociclete sau moped;
- C) toți șoferii care participă la marșuri, precum și toți cei care participă la înmormântări sau care însoțesc coloanele militare;
- D) vehiculele care participă la transportul substanțelor explozive sau de natură să polueze apele, precum și cele care tractează alte mașini.

Câteva lămuriri referitoare la buna utilizare (în limite legale) a sistemului de iluminare al mașinii.

Sunt unele aspecte pe care Codul Rutier nu le precizează, dar care trebuie menționate, întrucât țin de conduita preventivă. De exemplu, în condiții nocturne, doi șoferi care circulă din sensuri opuse trebuie să treacă de la faza lungă la faza scurtă de la cel puțin 200 de metri distanță unul față de celălalt. De asemenea, la apropierea pe timp de noapte de un alt vehicul care circulă pe același sens, șoferii sunt obligați să schimbe luminile de drum cu cele de întâlnire de la cel puțin 100 de metri.

Atunci când din sensul opus se apropie un vehicul ale cărui faruri îi orbesc pe cei care se deplasează și pe cei cu care interacționează, cei din urmă trebuie să reducă viteza sau chiar să oprească. E mult mai sigur așa, întrucât se pot evita incidente neplăcute.

Indiferent de tipul vehiculului, dacă acesta prezintă defecțiuni la nivelul sistemului de iluminat, acesta nu poate pătrunde pe drumurile publice pe timpul nopții sau în condiții de vizibilitate scăzută. Același lucru se aplică și remorcilor.

Dacă defecțiunea are loc în timpul mersului, șoferii sunt obligați să asigure cel puțin funcționarea unei lumini de culoare albă pe partea frontală stângă a mașinii și cel puțin o lumină de poziție în partea posterioară dreaptă. Dacă șoferii nu pot asigura acest lucru, atunci trebuie să parcheze mașina și să ceară ajutor specializat.

Luminile de avarie

Există mai multe situații în care se folosesc luminile de avarie. De regulă, luminile de avarie, cele care emit intermitent o culoare galbenă, se justifică să fie folosite în următoarele cazuri:

- când autovehiculul a suferit o defecțiune și este tractat (pentru a semnala șoferilor din spate, care vor să depășească, că autovehiculul respectiv este tractat);
- când autovehiculul are defecțiuni majore, care necesită deplasarea cu viteză foarte mică (caz în care deplasarea se va face pe partea dreaptă, pe prima bandă, cât mai aproape de limita exterioară a carosabilului);
- ori de câte ori autovehiculul este imobilizat involuntar pe carosabil, ca urmare a unor defecțiuni de natură tehnică;

Semnalele aferente schimbării direcției

Toți participanții la trafic sunt obligați să-și semnalizeze intențiile de deplasare atunci când vor să vireze la stânga sau la dreapta, precum și atunci când vor să plece de pe loc, să depășească sau să oprească vehiculul pe care îl conduc. Codul Rutier obligă toți participanții la trafic să semnalizeze intenția de a schimba direcția de mers cu circa 50 de metri înainte de a începe manevra, atunci când se află pe raza unor localități și cu 100 de metri înainte, atunci când se află în afara localităților.

Subliniem aici că începutul semnalizării **NU trebuie să coincidă cu începutul manevrei de schimbare a direcției de mers.**

Ceilalți posibili participanți la trafic, în speță conducătorii vehiculelor pe 2 roți (cu sau fără motor), conducătorii vehiculelor tractate de animale, cât și a vehiculelor mutate manual, sunt obligați să semnalizeze intenția de a efectua viraje cu cel puțin 25 de metri înainte de a vira la stânga sau la dreapta. De regulă, semnalizarea se face prin balansarea brațului drept sau stâng în plan vertical.

CAPITOLUL III

REGULI GENERALE DE CIRCULAȚIE

Vehiculele sunt obligate să circule pe partea dreaptă a sensului de mers, iar pietonii au obligația de a se deplasa în afara părții carosabile atunci când asociate drumului există un trotuar sau un acostament. În cazul în care trotuarul sau acostamentul lipsesc, pietonii trebuie să circule cât mai aproape de marginea din dreapta a părții carosabile și să permită trecerea vehiculelor.

Dacă participanții la trafic întâlnesc obstacole de natură să creeze accidente, ei trebuie fie să le înlăture, fie să anunțe imediat administratorul drumului. Idem, persoanele care creează involuntar un obstacol pe drum sunt obligate să îl înlăture, cu mențiunea că dacă înlăturarea nu este posibilă, trebuie anunțat de urgență administratorul drumului. Depozitarea, fie chiar și pentru o scurtă durată, a oricăror obiecte, implicat crearea de obstacole pe partea carosabilă este ilegală și se pedepsește corespunzător.

3.1. FOLOSIREA CENTURII DE SIGURANȚĂ

Centura de siguranță este obligatorie pentru toți pasagerii unei mașini prevăzute cu centuri de siguranță. Aceștia trebuie să le poarte pe toată durata deplasării și să le dea jos numai după ce vehiculul a fost oprit. Purtarea centurii de siguranță e valabilă și pentru copiii mai mici de 12 ani, precum și pentru persoanele cu o înălțime de sub 150 de cm, cazuri în care trebuie folosite centuri adaptate pentru dimensiunile respective. În cazul copiilor cu vârsta sub 3 ani, aceștia se transportă întotdeauna pe bancheta din spate a mașinii, numai în dispozitive de reținere omologate.

Astfel, șoferii sunt obligați să se asigure că minorii pe care îi transportă poartă centura de siguranță, iar copiii mai mici de 3 ani ori până într-o anumită înălțime trebuie transportați în vehicule echipate corespunzător, cu scaune sau înălțătoare omologate.

Conform noului cod rutier 2015:

- copiii cu înălțime de până la 135 centimetri pot fi transportați în vehicule doar atunci când sunt fixați într-un dispozitiv cu scaun special pentru copii;
- copiii cu înălțime de peste 135 centimetri pot fi transportați doar purtând centura de siguranță fixată astfel încât să nu treacă peste zona feței sau a gâtului (în acest scop se pot folosi înălțătoare speciale).

Scaunele pentru copiii cu vârste de până la 3 ani se vor așeza pe locurile din spate sau pe locul din față dacă airbag-ul este inexistent sau dezactivat. În cazurile în care copiii sub 3 ani sunt transportați cu taxiul sau alte mijloace de transport public, aceștia se vor afla întotdeauna pe locul din spate, supravegheați de un adult. Aceeași regulă se aplică și pentru copiii care dispun de scutire medicală ce interzice folosirea scaunelor speciale de mașină, din diverse motive.

Nerespectarea acestor reguli atrage după sine amenzi de 4-5 puncte.

Există și câteva excepții de la obligativitatea purtării centurii:

- persoanele care suferă de o anumită condiție medicală și cărora purtarea centurii le-ar putea agrava simptomele sau chiar boala (acest lucru trebuie dovedit cu un certificat medical);

- femeile cu sarcină vizibilă, întrucât purtarea centurii ar putea să pericliteze siguranța și sănătatea fătului;
- șoferii mașinilor de taxi, șoferii automobilelor de servicii din poartă în poartă, examinatorii auto în timpul examenelor cu cei care vor să obțină permisul de conducere, precum și instructorii auto, atunci când sunt în mașină cu un elev, iar acesta este la volan. Șoferilor le este permis să-și dea jos centura atunci când manevrează mașina înapoi.

Vizavi de alte măsuri de siguranță pe care trebuie să și le ia participanții la trafic, trebuie să știți că:

- toți cei care se deplasează pe motociclete, mopede sau scutere trebuie să poarte căști de protecție omologate, la fel și cei care se deplasează în atașul motocicletelor.
- mopedele care circulă pe drumurile publice trebuie să fie echipate cu mijloace de iluminare și dispozitive reflectorizant-fluorescente. Este interzisă circulația acestora pe timp de noapte fără aceste mijloace și dispozitive în stare de funcționare.

3.2. UTILIZAREA PĂRȚII CAROSABILE

Cum deplasarea se face pe partea dreaptă, șoferii trebuie să circule cât mai aproape de marginea din dreapta. Atunci când drumul are mai multe benzi pe sens, șoferii vor încerca să circule pe banda întâi, cea de lângă acostament, urmând ca benzile să se ocupe succesiv în funcție de gradul de ocupare al drumului, cu mențiunea că atunci când prima bandă se eliberează, șoferii trebuie să revină pe ea, în speță pe banda din dreapta. Excepție de la această regulă fac cazurile în care banda din dreapta este rezervată unui anumit tip de vehicule.

3.3. POZIȚII ÎN TIMPUL MERSULUI

Regula de aur a circulației pe drumurile publice spune că încălcarea liniei continue este pe deplin interzisă. Șoferilor le este permis să treacă peste marcajul discontinuu, dar numai atunci când se angajează în depășire, când schimbă banda, precum și atunci când schimbă direcția de mers. Pe drumurile publice se întâlnește adesea și un marcaj mixt, constând dintr-o linie continuă și una discontinuă. În acest caz, șoferii vor respecta numai semnificația liniei cea mai apropiată față de poziția lor.

FOARTE IMPORTANT: unele dintre drumuri au cel puțin 3 benzi de mers pe sens. Atunci când între doi șoferi care se deplasează în același sens există o bandă liberă (cea din mijloc), la trecerea pe banda din mijloc, șoferul care se deplasează pe banda dreaptă va trebui să-i ofere prioritate celui care se deplasează pe banda din stânga.

3.4. PRESELECȚIA BENZII DE MERS

Prin preselecție se înțelege alegerea unei benzi de mers, înainte ca șoferii să intre efectiv în intersecție. Alegerea benzii de mers se face cu cel puțin 50 de metri înainte de intersecție, atât pe raza localităților, cât și în afara lor.

În ceea ce privește încadrarea pe bandă, în cazul în care intersecția nu este prevăzută cu marcaje de preselecție, se vor respecta următoarele reguli:

- rândul din dreapta va fi ocupat de cei care merg înainte sau care vor să vireze la dreapta;
- rândul din stânga va fi ocupat de cei care merg înainte sau care vor să vireze la stânga;
- oricare dintre rânduri pentru șoferii care se plasează strict pe direcția înainte.

Excepție de la această regulă vor face străzile cu șine de tramvai și pe care nu există loc suficient pentru circulația pe 2 rânduri. În acest caz, șoferii vor circula pe un singur rând, lăsând liberă șina de tramvai, indiferent de direcția pe care o vor lua în intersecție.

3.5. ALTE REGULI

Nu toate stațiile de tramvai au refugii. Astfel, atunci când tramvaiele opresc într-o astfel de stație, șoferii situați în spatele tramvaiului sunt obligați să oprească în spatele acestuia până când toți pasagerii vor fi coborât/urcat, respectiv până la închiderea ușilor. Această regulă nu se aplică în cazul stațiilor cu refugii, în astfel de cazuri șoferii având dreptul să-și continue deplasarea în mod normal.

Autobuzele/troleibuzele care sunt pe punctul de a ieși din stație și care au semnalizat deja această intenție îi obligă pe șoferii din spatele lor, în speță pe șoferii care conduc pe banda I (cea de lângă bordură) să le acorde prioritate.

În cazul obstacolelor întâlnite pe mijlocul drumurilor, precum și în cazul amenajărilor rutiere, șoferii sunt obligați să le ocolească prin partea dreaptă, cu excepția cazului în care există un indicator de obligare care să arate că ocolirea se face prin stânga.

Șoferii sunt obligați să-și semnalizeze intenția de a efectua orice manevră, indiferent de natura ei. Semnalizarea se pornește atunci când șoferul dorește să-i atenționeze pe ceilalți participanți la trafic de intențiile lui și se menține în funcțiune până după executarea manevrei, cu mențiunea că, în cazul virajelor, semnalizarea trebuie să se facă de la cel puțin 50 de metri înainte de a începe efectiv manevra. Referitor la virajul la stânga, această manevră trebuie făcută trecând prin stânga centrului imaginar al intersecției, tocmai pentru a nu-i incomoda pe ceilalți participanți la trafic.

3.6. DEPĂȘIREA

Depășirea este un capitol pe care se pune foarte mult accent în timpul examenului auto. Din punct de vedere legal, numim depășire orice manevră prin care un autovehicul trece înaintea altuia prin ieșirea de pe banda de mers și revenirea pe banda originală de îndată ce vehiculul depășit a fost întrecut.

FOARTE IMPORTANT: depășirea se face numai prin partea stângă!

Există, totuși și două excepții de la regulă, care vizează:

1. Tramvaiele, care se depășesc aproape întotdeauna prin partea dreaptă. Singurele situații în care ele pot fi depășite pe stânga sunt străzile cu sens unic, precum și când între șina din dreapta și bordură nu există suficient spațiu pentru o mașină.
2. Autovehiculele care au semnalizat intenția de a vira la stânga.

ATENȚIE: atunci când două vehicule circulă pe două benzi diferite, circulația mai rapidă a unuia dintre ele nu se consideră depășire atâta timp cât niciunul dintre vehicule nu trece înaintea celuilalt. În procesul de depășire, șoferii sunt obligați:

- să nu se angajeze în depășire dacă cel depășit și-a anunțat intenția de a intra și el în depășirea vehiculului din față;
- în situația în care depășirea se face trecând peste axul drumului (întotdeauna trebuie să fie marcat cu o linie discontinuă), șoferii nu trebuie să-i incomodeze pe cei care se deplasează din sens opus;
- să semnalizeze întotdeauna intenția de a efectua o depășire de la cel puțin 50 de metri în interiorul orașelor și de la cel puțin 100 de metri în mediul extraurban;
- să păstreze o distanță laterală suficient de mare față de automobilul sau automobilele depășite;

La rândul lor, șoferii care sunt depășiți sunt obligați de lege să nu mărească viteza (astfel încât să nu-i incomodeze pe cei care încearcă să-i depășească) și să circule cât mai aproape de marginea din dreapta a drumului.

UNDE ESTE INTERZISĂ DEPĂȘIREA?

Depășirea este interzisă:

- atunci când din sens opus se apropie alte vehicule, ale căror șoferi ar trebui să execute manevre de evitare a unui impact frontal cu mașina aflată în depășire;
- atunci când există deja o coloană de vehicule aflată în așteptare, dar numai dacă șoferii depășesc axul drumului;
- pe drumurile pe care există un marcaj longitudinal continuu (în situația unor marcaje duble se va respecta regula celui mai apropiat marcaj);
- sub raza de acțiune a indicatorului “Depășire Interzisă”;
- în dreptul stațiilor de tramvai fără refugiu, dar numai atunci când acesta este oprit în stație cu ușile deschise;
- în dreptul trecerilor la nivel cu calea ferată, precum și înainte cu 50 de metri înainte de acestea;
- pe trecerile pentru pietoni, excepție făcând cazul în care fluxul pietonal este controlat de un semafor;
- în toate intersecțiile nedirijate (ATENȚIE, căci în chestionarul zilei de pe www.codul-rutier.ro sunt multe întrebări grele în care apar situații legate de această regulă);
- în orice loc în care nu există o vizibilitate de minim 50 de metri;
- înaintea vârfurilor de rampă, mai ales când șoferii nu au o vizibilitate de minim 50 de metri;
- în curbele periculoase;
- sub poduri, în interiorul tunelurilor, pe poduri și pe pasaje denivelate. Se permite, totuși, depășirea vehiculelor cu tracțiune animală, a motocicletelor și a mopederelor, dar numai dacă șoferii au o vizibilitate bună, iar lățimea drumului este de minim 7 metri.

3.7. OPRIREA ȘI STAȚIONAREA

Oprirea și staționarea sunt două termene între care au loc confuzii. Oprirea este definită ca imobilizarea voluntară a vehiculului (adică oprirea mașinii într-un punct fix) pentru o durată de mai

puțin de 5 minute, pe când staționarea este definită ca fiind imobilizarea voluntară a unui vehicul pentru o durată mai mare de 5 minute.

ATENȚIE: din punct de vedere legal, nu se consideră oprire imobilizarea mașinii pentru a le permite îmbarcarea sau coborârea pasagerilor, dar numai dacă nu se perturbă circulația. De asemenea, nu se consideră oprire nici imobilizarea mașinilor (cu un gabarit de sub 3,5 tone) care distribuie mărfurile alimentare unităților comerciale, dar numai dacă poziția lor nu încurcă traficul și numai pe timpul aprovizionării cu marfă a magazinelor.

Reguli generale privind oprirea și staționarea

Cu excepția străzilor cu sens unic, atât oprirea și staționarea se fac pe partea dreaptă, cât mai aproape de bordură, de regulă pe un singur rând. Atunci când vorbim de oprire/staționare în afara localităților, acolo unde nu există un trotuar, atât oprirea, cât și staționarea se vor face pe partea dreaptă a drumului, fie în afara părții carosabile, fie cât mai aproape de aceasta.

Un caz aparte îl reprezintă străzile cu sens unic, în care oprirea și staționarea se pot face pe ambele părți, dar numai dacă există în permanență o bandă liberă.

UNDE ESTE OPRIREA INTERZISĂ?

Înainte de a discuta despre situațiile în care oprirea este interzisă, trebuie specificat faptul că oprirea la semafor, oprirea la semnalul poliștului, oprirea în vederea acordării priorității și oprirea în cazul defecțiunilor la mașină, nu reprezintă o oprire voluntară, motiv pentru care nu poate fi interzisă în situațiile imediat următoare.

Așadar, oprirea se interzice în următoarele cazuri:

- în zona indicatoarelor “Oprirea Interzisă” (uneori, de-a lungul unui sector de drum, pot fi întâlnite indicatoare succesive cu săgeți, care indică începutul, continuarea și sfârșitul zonei în care oprirea este interzisă);
- înainte și după trecerea la nivel cu calea ferată (la 50 de metri de ambele părți);
- pe poduri, sub poduri, în tuneluri și pe pasajele de drum pe care există denivelări. De asemenea, oprirea este interzisă și la trecerea peste viaducte;
- în locurile în care vizibilitatea nu depășește 50 de metri (vârfurile de rampă sunt cele mai bune exemple);
- în apropierea trecerilor de pietoni, la 25 de metri înainte și după. Dacă trecerea de pietoni mărginește o intersecție, se păstrează aceeași regulă. În schimb, oprirea este interzisă de la 50 de metri de intersecția în care se află un sens giratoriu, dar numai dacă pe porțiunea respectivă de drum există marcaje longitudinale continue;
- înainte cu 25 de metri de o stație pentru mijloacele de transport în comun și la 25 de metri după aceasta;
- pe trotuare, dar numai dacă nu se asigură un spațiu cu o lățime de cel puțin un metru pentru pietoni;
- pe autostrăzi (oprirea e permisă doar pe banda de urgență, dar numai în situațiile de forță majoră), pe drumuri expres și pe drumurile europene (cele din categoria E);
- în toate locurile în care nu se permite depășirea;
- pe sensurile de mers pe care se întâlnesc indicatoare care îi obligă pe șoferi să cedeze trecerea tuturor celor care se deplasează din sens invers;

- atunci când un vehicul ar incomoda circulația dacă ar imobiliza voluntar mașina oprind în dreptul unui alt vehicul deja parcat;
- pe partea carosabilă, atunci când benzile sunt delimitate de linii continue. Motivul pentru care oprirea este interzisă e faptul că o eventuală oprire i-ar face pe ceilalți participanți la trafic din spate să calce linia continuă, lucru ilegal;
- în dreptul indicatoarelor sau marcajelor, dar numai dacă poziția mașinii ar urma să-i împiedice pe ceilalți participanți la trafic să observe respectivele indicatoare;
- pe piste de bicicliști sau pe benzile rezervate unui anumit tip de vehicule (de regulă autobuze);
- înainte cu 50 de metri de stațiile de tramvai sau de trecerile la nivel peste o cale ferată industrială;

UNDE ESTE INTERZISĂ STAȚIONAREA?

Staționarea este interzisă în toate situațiile de mai sus, implicit în toate cazurile în care oprirea unui vehicul nu este permisă. De asemenea, șoferilor le este interzis să staționeze în următoarele situații:

- în zonele în care staționarea nu este permisă de către indicatorul “Staționarea Interzisă”;
- în intersecții;
- pe toate drumurile publice, indiferent de categoria din care fac parte, care au o lățime mai mică de 6 metri;
- în pante sau în rampe (în ambele cazuri, atunci când șoferii sunt obligați involuntar să staționeze în pante sau în rampe, ei trebuie să oprească motorul și să acționeze frâna de ajutor (cea de mână). De asemenea, roțile trebuie îndreptate oblic, de preferință spre un obstacol sau spre un trotuar).
- pe partea carosabilă pe timp de noapte, dacă nu sunt aprinse luminile de poziție;
- în dreptul intrărilor pe alte străzi sau în dreptul intrărilor/ieșirilor ale unor proprietăți publice sau private;
- staționarea pe drumurile publice este interzisă pe timp de noapte pentru vehiculele nemotorizate (cum ar fi căruțele, atelajele folosite în agricultură, bicicletelor), precum și pentru vehiculele motorizate folosite la lucrări sau în agricultură și a celor cu propulsie manuală.

ATENȚIE la indicatoarele “STAȚIONARE ALTERNANTĂ” și “ZONĂ DE STAȚIONARE CU DURATĂ LIMITATĂ”, căci și acolo sunt restricții de staționare.



La examenul auto există foarte mulți cursanți picați din cauza faptului că nu fac diferența între oprire și staționare, de asemenea, există multe întrebări foarte dificile din chestionare care pun accent pe oprire și staționare, întrebări care duc la picarea examenului, dar care pot fi regăsite împreună cu explicații detaliate în cartea “**Secretele obținerii permisului de conducere**”.

Indicatoare auto care reglementează STAȚIONAREA și OPRIREA

	<p>Oprirea interzisă</p> <p>Întâlnirea acestui indicator îi obligă pe șoferi să nu oprească decât după următoarea intersecție, dar numai dacă pe parcursul traseului nu întâlnesc un indicator care să interzică oprirea. De asemenea, din cauza prevederilor legale existente în acest moment, pe raza de acțiune a acestui indicator, șoferii nu au voie să întoarcă și nici să meargă înapoi.</p>
---	---

Uneori, șoferii pot întâlni indicatoare adiționale cu săgeți, menite să arate șoferilor de unde încep zonele în care le este interzis să oprească:

- săgeata în **sus** arată **începutul** zonei în care oprirea este interzisă. Dacă indicatorul este însoțit de o cifră, atunci semnificația acestuia este diferită, în sensul că șoferilor le este interzis să oprească pe următorii 30 de metri și nu că zona în care oprirea este interzisă începe după 30 de metri;



	
Începutul zonei în care este interzisă oprirea	Interzice oprirea 30m începând din dreptul indicatorului

	<p>Confirmarea zonei de interzicere a opririi</p> <p>Săgeata dublă confirmă șoferilor că încă se află pe o porțiune de drum pe care oprirea nu este permisă;</p>
---	---

	<p>Sfârșitul zonei de interzicere a opririi</p> <p>Săgeata cu vârful în jos semnifică sfârșitul zonei de interzicere a opririi;</p>
---	--

	<p>Staționarea interzisă</p> <p>Pe raza acestui indicator, șoferilor le este interzis să staționeze. Asta înseamnă că pot opri, dar nu mai mult de 5 minute; de asemenea, este permisă și întoarcerea. Valabilitatea indicatorului se pierde în următoarea intersecție. Atunci când acest indicator este însoțit de un panou adițional în care este înscris un interval orar, staționarea este interzisă numai în respectivul interval orar.</p>
--	---

STAȚIONARE ALTERNANTĂ - indicatorul cu o singură linie albă verticală interzice șoferilor să staționeze în zilele impare ale lunii, iar cel cu două linii verticale le interzice șoferilor să staționeze în zilele pare ale lunii.

	
Staționare alternantă - interzisă staționarea în zilele impare ale lunii	Staționare alternantă - interzisă staționarea în zilele pare ale lunii

ZONA DE STAȚIONARE LIMITATĂ - este însoțit, de obicei, de un indicator care arată sfârșitul zonei cu staționare limitată.

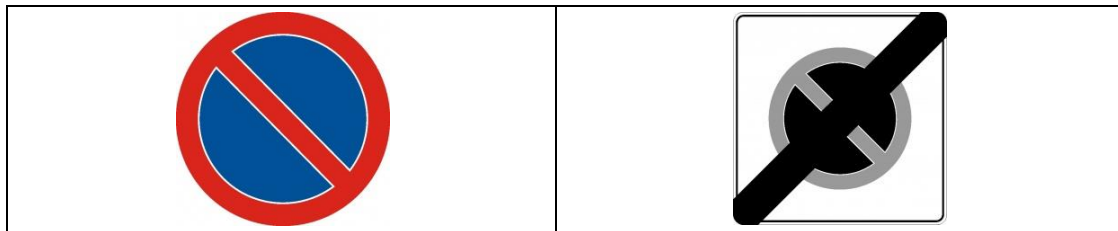

3.8. PARCAREA

Parcarea este definită ca fiind staționarea vehiculului pe locuri special amenajate, care sunt semnalizate special cu un indicator de culoare albastră pe care este înscrisă litera P de culoare albă. De regulă, într-o parcare vehiculele se așează paralel.

Indicatoare care arată modul în care se face parcarea

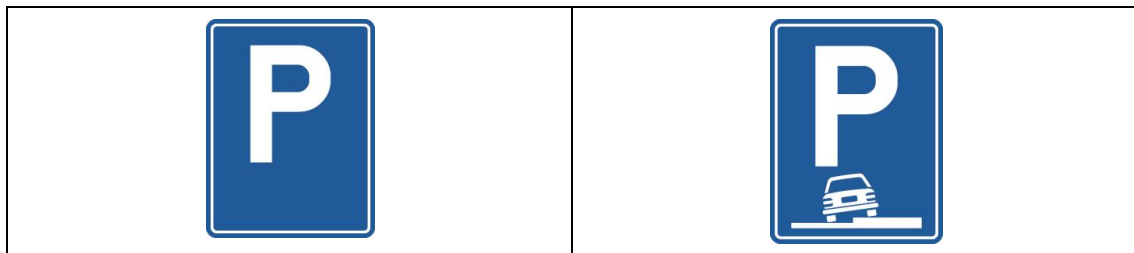

De regulă, în parcările special amenajate, vehiculele pot fi lăsate pe termen nelimitat, dar numai în cazul în care nu vorbim de parcări cu plată. De regulă, în parcările de pe străzile publice se percep taxe de staționare, iar în parcările hypermarket-urilor există o limită până la care staționarea este gratuită.

PARCARE - vehiculul se așează paralel, preferabil în cadrul delimitat. Dacă indicatorul arată că mașina poate fi parcată și pe trotuar, vehiculul va fi parcat pe trotuar numai parțial, lăsând astfel loc de cel puțin un metru pietonilor care circulă în respectiva parcare.



	<p>Parcare subterană sau în clădire</p>
	<p>În cazul parcărilor subterane, indicatorul menționat mai sus poate avea o formă concava deasupra literei P, tocmai pentru a le arăta șoferilor că parcarea se face fie la subsol, fie undeva într-o parcare supraetajată.</p>

De asemenea, indicatoarele pot fi însoțite de panouri adiționale, tocmai pentru a arăta începutul și sfârșitul zonei amenajate special pentru parcarea vehiculelor. Alte panouri adiționale care pot fi întâlnite alături de indicatorul PARCARE sunt cele care arată locurile speciale pentru persoane cu handicap, cât și cele care oferă informații despre regimul parcării respective, respectiv dacă parcarea este cu plată sau nu, care este tariful orar și care este intervalul orar între care parcarea este cu plată.

 <p>Panou adițional persoane cu handicap</p>	 <p>Panou adițional parcare cu plată</p>	 <p>Panou adițional parcare cu plată</p>
--	--	---

3.9. ÎNTOARCEREA

Legislația rutieră în vigoare consideră că pentru a efectua o întoarcere, șoferii trebuie să oprească vehiculul, să își semnalizeze intenția de a efectua manevra de întoarcere, să se asigure și abia apoi să efectueze manevra. Tocmai de aceea, șoferilor le este interzis să întoarcă vehiculele în următoarele situații:

- în toate locurile în care este interzisă oprirea. Excepție fac intersecțiile, preferabil cele cu sens giratoriu. Pentru a nu incomoda traficul, șoferilor li se recomandă să încerce să execute manevra de întoarcere dintr-o singură mișcare, dar numai dacă nu sunt obligați să cedeze prioritatea șoferilor care au prioritate sau pietonilor;
- de-a lungul drumurilor cu sens unic;
- acolo unde, pentru a efectua manevra, șoferii trebuie să iasă de pe carosabil, iar acostamentul nu este suficient de solid;
- de-a lungul razei de acțiune a indicatorului “Întoarcerea interzisă”;
- în intersecțiile în care nu este permis virajul la stânga, precum și în cele în care nu există spațiu suficient, iar șoferii ar fi obligați să execute mai multe manevre, care ar influența negativ fluiditatea traficului;

3.10. MERSUL ÎNAPOI

Mersul înapoi este interzis pe o distanță mai mare de 50 de metri și se semnalizează întotdeauna cu luminile albe. Șoferii nu trebuie să folosească nici un buton pentru a le aprinde, căci ele se aprind singure atunci când mașina se află în marșarier.

Mersul înapoi mai este interzis în următoarele situații:

- la ieșirea din garaje sau din parcări private;
- în toate cazurile în care nu este permisă întoarcerea, excepție fiind drumurile cu sens unic, pe care mersul înapoi este permis, dar numai pentru o distanță maximă de 50 de metri;

Se recomandă ca atunci când vizibilitatea este redusă, șoferii să fie ghidați de persoane, tocmai pentru a nu provoca un accident rutier.

3.11. VITEZA ȘI REDUCEREA VITEZEI

Regula de aur a circulației pe drumurile publice spune că viteza de deplasare trebuie întotdeauna adaptată la condițiile de drum, indiferent de viteza maximă permisă (bineînțeleș, cu respectarea tuturor indicatoarelor). Scopul acestei reguli este de a conduce preventiv, de a evita producerea unor accidente neplăcute.

În acest sens, Codul Rutier prevede o serie de reguli, precum:

1) Șoferii pot circula cu maxim 50 de km/h pe raza localităților și cu maxim 30 de km/h atunci când intră într-o intersecție. În funcție de trafic și de numărul de localnici, administratorul drumului poate permite o limită maximă de viteză de 80 de km/h, limită valabilă doar pentru motocicletele și autoturismele. De asemenea, se pot stabili și limite de viteză semnificativ mai mici, cu mențiunea că ele nu pot fi niciodată sub 30 de km/h, decât în zonele rezidențiale.

2) Limitele de viteză din afara localităților diferă în funcție de tipul drumului și de categoria din care fac parte autovehiculele. LIMITELE MAXIME de viteză sunt următoarele:

- vehiculele din categoriile A și B se pot deplasa cu maxim 90 de km/h pe drumurile naționale, județene și comunale, cu maxim 100 de km/h pe drumurile expres și pe cele europene și cu maxim 130 de km/h pe autostrăzi;
- vehiculele din categoria C, D și D1 se pot deplasa cu maxim 80 de km/h pe drumurile naționale, județene și comunale, cu maxim 90 de km/h pe drumurile expres și pe cele europene și cu maxim 110 de km/h pe autostrăzi;
- vehiculele din categoria A1, B1 și C1 se pot deplasa cu maxim 70 de km/h pe drumurile naționale, județene și comunale, cu maxim 80 de km/h pe drumurile expres și pe cele europene și cu maxim 90 de km/h pe autostrăzi;
- tractoarele și mopedele pot circula cu maxim 45 de km/h pe drumurile naționale, pe cele județene și comunale și tot cu 45 de km/h pe cele europene sau pe drumurile expres. Accesul acestora este interzis pe autostrăzi.

De asemenea, în cazul ansamblurilor de autovehicule formate dintr-un vehicul trăgător și o remorcă, viteza maximă în afara localităților se calculează cu 10 km/h mai puțin față de valorile prezentate mai sus, în funcție de categoria din care face parte vehiculul trăgător.

Șoferii începători, la fel și cei care fac școala de șoferi, sunt obligați să circule în afara localităților cu viteze mai mici cu 20 de km/h față de valorile prezentate mai sus.

În ceea ce privește viteza maximă pentru autovehiculele cu gabarit depășit sau cele care transportă substanțe periculoase (indiferent că sunt ușor explozive sau că au o natură care poate polua apa), aceasta este de 40 de km/h pe raza localităților și de maxim 70 de km/h în afara localităților.

REDUCEREA OBLIGATORIE A VITEZEI DE DEPLASARE

Există și câteva situații în care șoferii trebuie să circule cu cel mult 30 de km/h în localități, respectiv 50 de km/h în afara lor:

- în toate intersecțiile nedirijate;
- în curbele deosebit de periculoase, mai ales în cele în care nu există vizibilitate de minim 50 de metri;

- la depășirea grupurilor organizate, a cortegiilor funerare, a coloanelor militare, atunci când acestea se deplasează pe partea carosabilă;
- la trecerea pe lângă animalele domestice care sunt conduse pe partea carosabilă. Regulile de conduită preventivă spun că viteza trebuie redusă oricum atunci când se trece pe lângă animale domestice, pentru că nu se poate anticipa reacția acestora, indiferent dacă sunt pe partea carosabilă sau nu;
- la întâlnirea indicatorului “Copii”, în intervalul orar 7-22, precum și la întâlnirea indicatorului “Accident”.
- atunci când, datorită condițiilor meteorologice neprielnice, vizibilitatea este de sub 100 de metri în linie dreaptă;
- atunci când pe suprafața drumului există gheață, polei, mazgă, sau drumul ud este pavat cu piatră cubică;
- pe sectoarele de drum pe care există denivelări;
- atunci când se intenționează schimbarea direcției de mers.

Referitor la reducerea vitezei, șoferii trebuie să semnalizeze din timp dorința de a efectua un viraj și implicit, necesitatea de a reduce viteza, dar în același timp sunt obligați să păstreze distanța minimă legală față de cei din față, la fel cum și cei din spate sunt obligați să mențină distanța minimă față de ei. De asemenea, este interzisă frânarea bruscă nejustificată.

De asemenea, legea mai precizează în părți diferite ale Codului Rutier că viteza de deplasare trebuie redusă în anumite situații (cele de mai jos), cu mențiunea că șoferii nu trebuie să circule cu o viteză anume, ci doar să reducă viteza normală de deplasare. Situațiile sunt următoarele:

- atunci când, în timpul unei deplasări pe timp de noapte într-un spațiu neiluminat, un vehicul se apropie din partea opusă;
- la trecerea peste o cale ferată păzită, chiar dacă barierele sunt ridicate și eventualele semnale roșii sau acustice sunt stinse.
- atunci când polițistul indică reducerea vitezei prin balansarea în plan vertical a brațului;
- atunci când se aud sirenele unor vehicule speciale, precum și la apropierea acestora din toate direcțiile;
- în apropiere de o intersecție, cu atât mai mult cu cât trebuie acordată prioritate vehiculelor care au acest drept;
- la întâlnirea unui semafor care emite intermitent o lumină de culoare galbenă;
- atunci când vehiculele destinate transportului public în comun semnalizează intenția de a pleca din stație (cu alveolă);

Observați că legiuitorul nu îi obligă pe șoferi să reducă viteza când se deplasează în rampă sau în pantă, în stații de tramvai, de autobuz sau de troleibuz și nici pe drumurile îngustate sau pe poduri, sub poduri și în tuneluri, decât în cazurile în care pe drumul public se întâlnesc obstacole sau condițiile meteorologice nefavorabile impun reducerea vitezei.

Apropo de condițiile meteorologice nefavorabile, v-ați întrebat de ce trebuie să reduceți viteza atunci când pe carosabil există un strat de apă? Pentru că în cazul unui viraj sau al unei frâne, există șansa ca roțile să piardă contactul cu partea carosabilă din cauza peliculei de apă, iar astfel șoferii să piardă complet controlul asupra mașinii. Prin reducerea vitezei se elimină acest risc.

3.12. TRECEREA PE LÂNGĂ VEHICULELE CARE CIRCULĂ DIN SENS OPUS

Atunci când se întâlnesc 2 vehicule care circulă din sensuri opuse, ele trebuie să păstreze o distanță minimă de siguranță între ele și, preferabil, ar trebui să fie poziționate cât mai pe dreapta, fără a îi incomoda pe șoferii care se deplasează pe banda din dreapta lor, în eventualitatea în care aceasta există.

În situația în care pe sensul de mers există un obstacol și nu există altă cale de depășire decât prin stânga, prin trecerea peste axul drumului, șoferii trebuie să acorde întotdeauna prioritate celor care se deplasează din sensul opus. De asemenea, pe drumurile înguste sau cu declivități, atunci când se întâlnesc doi șoferi care circulă din sensuri opuse, șoferii care urcă primesc întotdeauna prioritate din partea celor care coboară.

O situație aparte o reprezintă manevra de mers înapoi, căci regulile de prioritate se schimbă în funcție de tipul vehiculului condus. De exemplu, prioritatea I o primesc ansamblurile de vehicule, indiferent din ce categorie de vehicule fac parte, urmând ca prioritatea II să o primească vehiculele grele. Între un camion care transportă mărfuri și un autobuz cu pasageri, camionul va ceda prioritatea autobuzului cu pasageri.

3.13. INTERSECȚII ȘI OBLIGAȚIA DE A CEDA TRECEREA

Am tot pomenit în cadrul acestei cărți despre termenul de <<acordare a priorității>>. Acest termen se referă exclusiv la obligația participanților la trafic de a-i lăsa pe participanții la trafic care circulă pe drumul cu prioritate să treacă primii prin intersecție. În alte cărți se vorbește despre obligația șoferilor de a nu își continua drumul dacă asta ar însemna ca cei care circulă pe drumul prioritar să frâneze sau chiar să efectueze manevre de evitare a unui posibil impact.

Prioritatea la trecere depinde și de tipul intersecțiilor, care la rândul lor, pot fi de două feluri și anume dirijate și nedirijate. În cele **nedirijate** se aplică regula priorității de dreapta (excepție făcând intersecțiile cu sens giratoriu, care nu sunt considerate ca fiind dirijate și în care se aplică regula priorității de stânga) sau se urmăresc semnalele polițiștilor rutieri, în timp ce în intersecțiile dirijate se respectă culorile semafoarelor, semnele indicatoarelor, precum și semnalele polițiștilor rutieri.

ATENȚIE: indiferent din ce parte vin, tramvaiele au prioritate atunci când intră într-o intersecție nedirijată, excepție fiind cazurile în care virează la stânga, caz în care își pierd prioritatea.

De regulă, **acordarea de prioritate** se face în următoarele situații:

- 1) la întâlnirea indicatorului “Prioritate pentru circulația din sens invers”;
- 2) la efectuarea unui viraj, dacă asta ar însemna traversarea unei piste pentru biciclete, pe care se deplasează concomitent un biciclist;
- 3) la coborârea unei pante, șoferii care coboară cedează prioritatea celor care urcă, dar numai atunci când cei care urcă au pe sensul de mers un obstacol a cărui ocolire necesită trecerea peste axul drumului;
- 4) întotdeauna la ieșirea de pe proprietăți, din garaje, de pe drumurile lăturalnice, excepție făcând aici autovehiculele de transport public, dar numai atunci când pleacă din stațiile cu refugiu pentru pasageri sau cu alveolă.
- 5) la schimbarea direcției de mers printr-un viraj la stânga;

6) la intrarea pe un drum dintr-o categorie superioară. De exemplu, cei care intră de pe un drum comunal sau local pe un drum județean, vor ceda întotdeauna prioritatea vehiculelor care se deplasează pe drumul județean, la fel cum cei care vor să intre de pe un drum județean pe un drum național sau european vor ceda întotdeauna prioritatea vehiculelor care se deplasează pe drumul național sau european;

7) la intrarea într-un sens giratoriu, pentru vehiculele care vin din STÂNGA;

8) la ieșirea dintr-o zonă rezidențială sau pietonală;

9) se cedează prioritatea tuturor pietonilor de pe marginile sensului de mers, dar numai în dreptul trecerilor de pietoni semnalizate sau la culoarea verde a semaforului. **ATENȚIE:** pietonii pot trece pe la colțul străzilor, dar în acest caz ei nu au prioritate, ci trebuie să aștepte să treacă toate mașinile care au dreptul să circule în zonă;

ATENȚIE: în cazul în care un pieton care traversează strada printr-un loc nepermis este acroșat de către o mașină, atunci vina pentru producerea accidentului este în întregime a pietonului.

ALTE REGULI:

- atunci când se întâlnesc două vehicule speciale sau cu regim prioritar, ele vor aplica regula priorității de dreapta pentru a-și putea continua drumul;
- în situația în care un polițist dirijează circulația, între vehiculele care au dreptul să treacă se va aplica regula priorității de dreapta pentru a se circula mai departe;
- în situația în care două vehicule se intersectează, iar unul întâlnește pe sens indicatorul "OPRIRE" și celălalt întâlnește pe sens indicatorul "CEDEAZĂ TRECEREA", cel care va trece primul va fi cel care va veni din dreapta;



La examenul auto există foarte mulți cursanți picați din cauza faptului că nu cunosc foarte bine situațiile în care este permisă intoarcerea, depășirea, mersul înapoi sau acordarea de prioritate, de asemenea, există multe întrebări foarte dificile din chestionare care pun accent pe aceste manevre, întrebări care duc la picarea examenului, dar care pot fi regăsite împreună cu explicații detaliate în cartea "**Secretele obținerii permisului de conducere**".

CAPITOLUL IV

INDICATOARE DE PRIORITATE

INDICATOARE CARE CONFERĂ ȘOFERILOR PRIORITATE

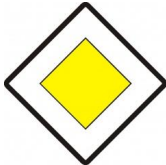
DRUM CU PRIORITATE, INTERSECȚIE CU UN DRUM FĂRĂ PRIORITATE - la întâlnirea acestor indicatoare, șoferilor li se confirmă că se află pe un drum cu regim prioritar, motiv pentru care în următoarea intersecție nu vor trebui să respecte regula priorității de dreapta, ci vor fi primii care intră și ies din intersecție.

 <p>Drum cu prioritate</p>	 <p>Intersecție cu un drum fără prioritate</p>
--	---

	<p>Prioritate față de circulația din sens invers</p> <p>Indicatorul anunță șoferii că se află pe un drum cu regim prioritar. De regulă, se întâlnește pe sectoarele de drum îngustate prin partea stângă. Până la sfârșitul secțiunii periculoase de drum, șoferilor li se interzice să oprească, să întoarcă și să staționeze.</p>
---	--

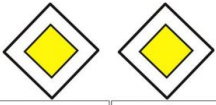
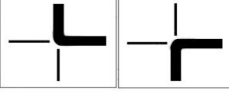
 	<p>Drum cu prioritate. Panourile adiționale indică direcția drumului cu prioritate.</p> <p>În cazurile de față, la primul panou adițional acordăm prioritate mașinilor care vin din față și din dreapta, iar la al doilea panou adițional, șoferii trebuie să acorde prioritate doar celor care vin din dreapta, în rest au prioritate față de mașinile care vin din față sau din stânga.</p>
--	--

INDICATOARE LA CARE SE PIERDE PRIORITATEA

	<p>Cedează trecerea</p> <p>La întâlnirea acestui indicator, șoferii sunt obligați să cedeze trecerea tuturor vehiculelor care se deplasează pe drumul prioritar. Nu este necesară oprirea, decât atunci când pe drumul principal circulă vehicule cărora să li se acorde prioritate.</p>
---	---

	<p>Oprire</p> <p>Întâlnirea acestui indicator îi obligă pe șoferi să oprească neapărat (atenție în timpul examenului, căci ignorarea acestui indicator e considerată o greșeală foarte serioasă) în punctul de vizibilitate maximă, fără a depăși colțul intersecției. În eventualitatea în care există un marcaj de oprire, acesta trebuie respectat neapărat, chiar dacă poziția lui nu coincide cu colțul străzii.</p>
---	--

CEDEAZĂ TRECEREA și STOP însoțite de panouri adiționale (care indică traseul prioritar).

Există 2 cazuri:

- Traseul prioritar este pe direcția la stânga și înainte, caz în care se acordă prioritate tuturor șoferilor, inclusiv celor care circulă din dreapta, chiar dacă nu sunt pe drumul prioritar.
- Traseul prioritar este pe direcția înainte și la dreapta. În acest caz, șoferii trebuie să ofere prioritate celor care se deplasează pe direcțiile indicate de panou, dar nu trebuie să ofere prioritate și celor care vin din stânga, întrucât aceștia vor aplica regula priorității de dreapta, care le va conferi lor drept de trecere;

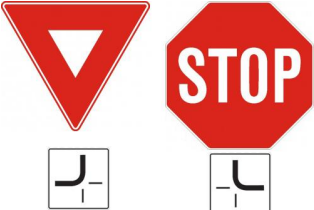
	<p>Cedează trecerea și Oprire, cu panouri adiționale care indică direcția traseului prioritar</p>
---	--

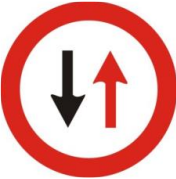
	<p>Prioritate pentru circulația din sens invers</p> <p>La întâlnirea acestui indicator se oferă prioritate pentru toți cei care vin din sens opus. Este întâlnit deseori pe porțiunile de drum îngustat, atunci când îngustarea se face pe sensul de mers. Șoferii nu au dreptul să oprească, să staționeze sau să întoarcă decât după depășirea porțiunii de drum îngustat.</p>
---	---

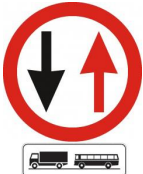
	<p>Atunci când indicatorul este însoțit de panou adițional pe care sunt înscrise semnele aferente autobuzelor și autocamioanelor, înseamnă că numai șoferii acestor autovehicule trebuie să respecte indicatorul.</p>
--	---

4.1. TRECEREA LA NIVEL CU CALEA FERATĂ

Datorită pericolului existent la trecerea la nivel cu o cale ferată, legea rutieră prevede o serie de reguli ce trebuie respectate:

- Șoferii care se intersectează cu o cale ferată curentă vor trebui să reducă viteza de deplasare și să circule cu atenție sporită;
- La trecerea peste o cale ferată în dreptul căreia **nu** se află bariere sau aparate care emit semnale acustico luminoase, se oprește neapărat în punctul de vizibilitate maximă, înainte de a se traversa calea ferată. Șoferii sunt obligați ca mai întâi să se asigure și abia mai apoi să treacă.
- La trecerea peste o cale ferată industrială, șoferii nu sunt obligați decât să circule cu prudență și, eventual, să respecte indicațiile agenților de cale ferată atunci când în dreptul ei există astfel de persoane. Legislația rutieră nu consideră acest tip de cale ferată ca fiind una curentă, întrucât se folosește rar.



Este OBLIGATORIE oprirea în dreptul unei linii de cale ferată atunci când:

- A) barierele sau semibarierele sunt încă în mișcare sau sunt coborâte;
- B) în dreptul căii ferate funcționează un aparat care emite semnale roșii și semnale acustice de frecvență mare;
- C) se întâlnește indicatorul “Trecere la nivel cu calea ferată, fără bariere”, fie ea simplă sau dublă.
- D) în dreptul căii ferate există agenți de cale ferată care semnalizează oprirea.

De regulă, în situațiile în care este necesară oprirea, pe asfalt este trasat un marcaj în dreptul căruia se face oprirea. În lipsa marcajului, oprirea se face întotdeauna în dreptul indicatorului “Trecere la nivel cu calea ferată fără bariere” sau în dreptul indicatorului “STOP” care poate apărea și el înaintea căilor ferate.

În eventualitatea în care vehiculul rămâne imobilizat pe calea ferată, prima sarcină a conducătorului este să scoată din vehicul pasagerii și să încerce să mute mașina în siguranță. În cazul în care acest lucru este imposibil, atunci conducătorul auto va trebui să semnalizeze prezența mașinii pe calea ferată prin orice mijloc posibil. De asemenea, atunci când există și alți participanți la trafic, ei sunt obligați să acorde asistență șoferilor care au mașinile blocate pe șina de cale ferată.

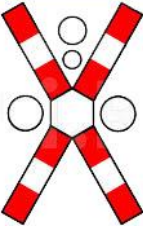
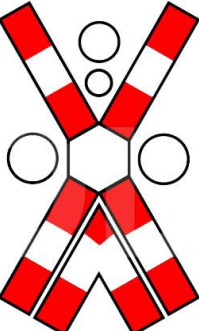
La trecerea pe sub șinele de cale ferată (poduri), șoferilor autovehiculelor înalte le este interzis să încerce trecerea pe sub pod în cazul în care există bănuiala că partea de sus a autovehiculului ar putea atinge platforma podului.

		
<p>Trecere la nivel cu o cale ferată simplă, fără bariere, prevăzută cu semnale luminoase de avertizare a apropierii trenului</p>	<p>Trecere la nivel cu calea ferată dublă, fără bariere, prevăzută cu semnale luminoase de avertizare a apropierii trenului</p>	<p>Trecere la nivel cu o cale ferată simplă, cu semibarieră, prevăzută cu semnale luminoase de avertizare a apropierii trenului</p>

4.2. ZONA REZIDENȚIALĂ ȘI PIETONALĂ

Legea interzice șoferilor să circule în zonele rezidențiale și pietonale cu o viteză mai mare de 20 de km/h. Mai mult, dacă în zona rezidențială circulația vehiculelor e permisă, în zonele pietonale, circulația vehiculelor motorizate poate fi interzisă sau, în cel mai bun caz, doar restricționată. În acest caz, circulația este permisă doar celor care locuiesc în zonă, precum și celor care lucrează într-un domeniu în care se prestează servicii publice de tipul “din poartă în poartă”. Totuși, spre

deosebire de viteza maximă din zona rezidențială, în zona pietonală se poate circula cu numai 5 km/h, fără a-i incomoda pe pietoni în nici un fel.

Atunci când ies din zonele rezidențiale sau de pe străzile pietonale, șoferii trebuie să acorde prioritate tuturor vehiculelor, indiferent că circulă din dreapta sau nu.

Indicatoare ce pot fi întâlnite în zona rezidențială/pietonală

	<p>Zonă rezidențială</p> <p>Semnalizează începutul zonei rezidențiale, în care șoferii pot circula cu o viteză maximă de 20 de km/h;</p>
	<p>Sfârșitul zonei rezidențiale</p> <p>Semnalizează sfârșitul zonei rezidențiale. Șoferii trebuie să acorde prioritate tuturor vehiculelor care circulă pe drumul principal;</p>
	<p>Zonă pietonală</p> <p>Semnalizează începutul unei porțiuni în care circulația pietonilor este permisă și în care șoferii se pot deplasa cu maxim 5 km/h;</p>
	<p>Sfârșitul zonei pietonale</p> <p>Atenționează șoferii că ies din zona pietonală și că își pot continua deplasarea la o viteză normală, dar numai după ce oferă prioritate tuturor participanților care se deplasează pe drumul principal.</p>

4.3. CIRCULAȚIA PE AUTOSTRĂZI

Autostrăzile sunt drumuri speciale, capabile să suporte un volum foarte mare de trafic. Sunt destinate pentru transportul rapid, motiv pentru care e interzisă pătrunderea pe autostradă a pietonilor, a autovehiculelor cu gabarite depășite (decât în cazuri speciale și numai cu autorizația administratorului drumului), a bicicletelor și mopedelor etc.

De asemenea, vehiculele care prin construcție nu pot depăși viteza de 50 de km/h nu au dreptul să pătrundă pe autostradă, la fel și tractoarele, căruțele și vehiculele trase sau împinse cu mâna.

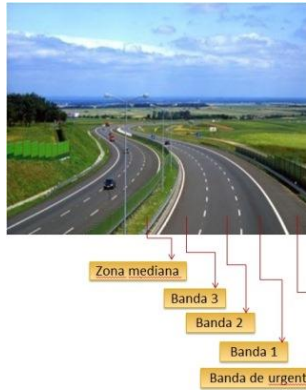

SUNT INTERZISE URMĂTOARELE:

- încercările prototipurilor de mașini și organizarea de curse (acestea se organizează numai pe circuite speciale, nu pe străzi care deserveșc circulația europeană);
- manifestațiile, cortegiile și defilările, întrucât pietonii nu au voie să pătrundă pe autostradă;
- pătrunderea mașinilor școlilor de șoferi în care cursanții învață să conducă;

Referitor la regimul de circulație pe autostradă și la modul în care se ocupă benzile, există câteva reguli:

- autovehiculele de transport public, precum și cele care transportă mărfuri sau colete, vor circula întotdeauna numai pe prima bandă a autostrăzii, respectiv cea din dreapta, care e destinată vehiculelor care se deplasează la o viteză mică;
- singurele vehicule care au dreptul să se deplaseze pe banda de urgență sunt cele ale Poliției, ale Pompierilor și, în general, toate vehiculele cu regim special, dar numai atunci când acestea se află în misiune;
- sunt interzise manevrele de întoarcere sau de mers înapoi, la fel și tentativele de a traversa linia mediană (atunci când parapetii lipsesc) pentru a ajunge pe celălalt sens de mers;
- este interzisă circulația sau staționarea voluntară pe banda de urgență. Numai autovehiculele cu defecțiuni la sistemele principale ale mașinii au dreptul să staționeze temporar acolo, până la remediarea defecțiunilor;
- parcarea și staționarea se fac numai în locurile special amenajate și în nici un caz pe una dintre benzile autostrăzilor;

CAPITOLUL V

OBLIGAȚIILE CONDUCĂTORILOR DE VEHICULE

Conducătorii auto, fie ei începători sau profesioniști, au obligații multiple, printre care se află și:

1. Obligativitatea de a avea întotdeauna următoarele acte: actul de identitate al mașinii, permisul de conducere, certificatul de înmatriculare al vehiculului, polița de răspundere civilă auto și un act care să demonstreze plata rovinietei, atestatul profesional, precum și documente care să ateste proveniența mărfurilor transportate (numai în cazul vehiculelor transportatoare de mărfuri). Toate aceste acte trebuie înmânate polițiștilor rutieri, atunci când aceștia le cer.
2. Șoferii trebuie să respecte legislația în vigoare, implicit normele legislative referitoare la masa totală maximă autorizată (în funcție de categoria de vehicul condus), precum și dimensiunile maxime admise pe anumite categorii de drum;
3. Este obligatorie verificarea funcționalității sistemelor vitale ale mașinii, precum și curățarea plăcuțelor cu numărul de înmatriculare, asta înainte de a porni la drum.
4. Este obligatorie prezența unei truse medicale, a unui triunghi reflectorizant și a unui stingător de incendiu omologat. Toate aceste instrumente trebuie ținute într-un loc ușor accesibil, de unde să poată fi luate în cazuri de urgență.
5. Șoferii sunt obligați să se prezinte la Poliție pentru a soluționa orice problemă în care au fost implicați în trafic;
6. Organele de control nu au dreptul să verifice controlul stării tehnice a autovehiculului fără acordul conducătorului auto, însă acesta este obligat să permită efectuarea verificărilor;
7. Atunci când, pe fondul unor defecțiuni tehnice, șoferii trebuie să imobilizeze involuntar mașina într-un tunel sau într-un pasaj subteran, ei sunt obligați să oprească motorul și să semnalizeze prezența vehiculului avariat cu ajutorul unui triunghi reflectorizant.
8. Să efectueze vizita medicală periodică, precum și verificarea medicală cerută de către Poliție;
9. Atunci când se încredințează mașina pentru o perioadă îndelungată unei persoane terțe, proprietarii sunt obligați să comunice Poliției identitatea persoanei căreia i-a fost încredințat vehiculul.
10. Șoferii începători sunt obligați să poarte atât pe parbriz, cât și pe lunetă, semnul distinctiv de șoferi începători pe o perioadă de 1 an de la data obținerii permisului;
11. Deși legislația prevede că doar șoferii autovehiculelor cu un tonaj mai mare de 3,5 t să poarte veste sau echipamente fluorescente reflectorizante, atunci când aceștia execută intervenții la vehiculul imobilizat pe carosabil, această practică e recomandată tuturor șoferilor, mai ales pe timp de noapte.

5.1. INTERZICERI PENTRU CONDUCĂTORII DE AUTOVEHICULE

Indiferent de categoria de vehicul pe care o conduc, șoferilor li se interzic următoarele:

- 1) Să monteze incorect sisteme de alarmă, care se declanșează la trecerea unui alt vehicul prin dreptul lor. De asemenea, este responsabilitatea șoferilor să se asigure că durata semnalului de alarmă nu depășește un minut, dar și că numărul de decibeli emis nu depășește limita legală admisă;
- 2) Să arunce din autovehicul pe carosabil sau în afara acestuia obiecte, materiale sau substanțe, indiferent că vehiculul se află în mișcare sau nu. Gunoaiele se aruncă numai în locurile special amenajate.
- 3) Persoanelor care se deplasează pe locul din dreapta, precum și șoferilor, li se interzice să transporte animale în brațe.

- 4) Să vorbească la telefon în timp ce conduc, fără a folosi dispozitive hands free;
- 5) Atunci când autovehiculul este avariat dar condiția lui permite încă deplasarea, șoferilor li se interzice să circule cu mașina avariata mai mult de 30 de zile din momentul producerii avariei;
- 6) Să aibă un comportament necivilizat, în care să facă acte sau gesturi obscene sau în care să îi agrezeze verbal sau fizic pe ceilalți participanți la trafic;
- 7) Șoferilor li se interzice și să circule fără să verifice plăcuțele de înmatriculare. În cazul în care acestea sunt deteriorate sau neconforme cu standardul, ei sunt pasibili de o amendă substanțială.
- 8) Să folosească anvelope de alte dimensiuni și cu alte caracteristici decât cele înscrise în certificatul de înmatriculare. De asemenea, se interzice cu desăvârșire folosirea unor pneuri uzate sau care au deja defecte structurale.
- 9) Să circule pe drumurile publice cu autovehicule care emană noxe peste limita superioară admisă sau care emit un zgomot care depășește numărul maxim de decibeli prevăzut în lege. De asemenea, se interzice cu desăvârșire instalarea unor sisteme de evacuare neomologate.
- 10) Atunci când drumurile sunt acoperite cu zăpadă, gheață sau polei, șoferilor de pe autovehiculele de peste 3,5 tone li se interzice să circule pe drumurile stabilite prin ordinul Ministrului Transporturilor dacă aceștia nu își dotează mașina cu echipamente antiderapante omologate, precum și cu lanțuri anti-polei.
- 11) Să folosească nejustificat și abuziv claxonul, mai ales pe raza orașelor;
- 12) Să își ia mâinile de pe volan sau de pe ghidon în timpul mersului sau să decupleze motorul sau transmisia (chipurile, pentru a face economie la benzină, lucru demonstrat ca fiind atât periculos, cât și ineficient).
- 13) Să transporte mai mulți pasageri decât numărul de locuri (numărul de locuri maxim e stabilit în certificatul de înmatriculare);
- 14) Motocicliștilor nu le este permis să transporte persoane în stare de ebrietate pe motocicletă, iar șoferilor de pe autocamioane li se interzice să transporte persoane aflate în stare de ebrietate în cabină sau în caroserie. De asemenea, șoferilor de pe camioane li se interzice să transporte persoane în caroseria basculantei sau pe platforma sau deasupra caroseriei, dar și să transporte persoane în interiorul caroseriei atunci când camionul este încărcat și nu există locuri special amenajate pentru eventualii pasageri.
- 15) Să consume alcool, substanțe halucinogene (droguri sau medicamente) înainte de a se urca la volan;
- 16) Să transporte copii cu vârsta de până la 12 ani pe locul din dreapta din față al mașinii, chiar dacă sunt ținuți în brațe sau nu.
- 17) Șoferii au obligația de a nu transporta în autoturism sau deasupra lui obiecte mai lungi sau mai late decât caroseria mașinii (pentru a nu crea un pericol în plus pentru ceilalți participanți la trafic);
- 18) Este de datoria șoferului să anunțe pasagerii când pot coborî din mașină fără a exista riscuri să fie răniți de către ceilalți participanți la trafic și fără a incomoda mașinile care se deplasează pe același sens. De asemenea, este interzisă deschiderea ușilor în timpul mersului, la fel și pornirea cu ușile deschise;
- 19) Să trimită mesaje scrise de pe telefon, în timp ce se deplasează pe drum. De asemenea, sunt interzise orice alte activități ce ar putea abate atenția de la drum, inclusiv folosirea instalației de sonorizare la un nivel mult prea ridicat;
- 20) Să folosească alte folii decât cele omologate sau să aplice pe geamuri afișe și materiale promoționale, care reduc substanțial gradul de vizibilitate în afara mașinii;

5.2. OBLIGAȚII ÎN CAZUL UNUI ACCIDENT CU VICTIME

În cazul în care conducătorul auto este implicat într-un accident în urma căruia există victime (indiferent că vorbim de vătămarea lor sau chiar de deces), acesta este obligat:

1. Să oprească mașina într-un loc sigur, să verifice starea de sănătate a pasagerilor, după care să sune la 112, pentru a alerta Poliția și serviciul de Ambulanță. De asemenea, este obligat să nu părăsească locul faptei și nici să încerce să modifice urmele accidentului, chiar dacă asta înseamnă deranjarea traficului în zona respectivă;
2. Să se abțină de la consumarea alcoolului, a stupefiantelor și chiar și a medicamentelor halucinogene sau asociate cu deficitul de atenție până după recoltarea probelor biologice.

În cazul accidentelor soldate cu victime, șoferilor nu li se stabilește doar alcoolemia, ci li se recoltează ÎNTOTDEAUNA și probe biologice, tocmai pentru a se vedea dacă au consumat droguri sau alte substanțe interzise.

Atunci când șoferii implicați în accidente sunt inconștienți, sarcina de a suna la 112 le revine celorlalți participanți la trafic, care sunt obligați să oprească și să acorde asistență.

5.3. OBLIGAȚII ÎN CAZUL UNUI ACCIDENT SOLDAT CU PAGUBE MATERIALE

Șoferii implicați în accidente soldate numai cu pagube materiale, la fel și instructorii sau examinatorii (în timpul orelor de condus, respectiv a examinării) nu au voie să consume alcool după producerea accidentelor, decât după recoltarea probelor biologice. Totuși, nu întotdeauna este necesară intervenția Poliției, implicit nu întotdeauna e necesară recoltarea probelor biologice.

De regulă, atunci când în urma accidentului există doar avarii, șoferii au următoarele obligații:

- 1) să încerce să scoată vehiculele în afara părții carosabile sau cât mai aproape de partea din dreapta a drumului și, bineînțeles, să semnalizeze prezența acestora cu ajutorul unui triunghi reflectorizant;
- 2) să se prezinte în cel mult 24 de ore la secția de Poliție responsabilă pentru secțiunea de drum pe care a avut loc accidentul. Acest pas este necesar, pentru că doar de la respectiva secție se eliberează autorizarea de reparație;

EXCEPȚIE: cei care au asigurări CASCO nu trebuie să se prezinte la Poliție, întrucât autorizația de reparare se obține numai de la societatea de asigurări. Totuși, acest lucru este valabil numai în cazul în care în accident a fost avariat doar automobilul asiguratului sau mașina a fost găsită avariata în parcare.

5.4. CONSTATAREA AMIABILĂ A ACCIDENTULUI

Atunci când două sau mai multe autoturisme au fost implicate într-un accident soldat numai cu pagube materiale, între șoferi se poate încheia o CONSTATARE AMIABILĂ DE ACCIDENT, ceea ce elimină obligația de a mai anunța Poliția.

Acest act se poate încheia numai în următoarele condiții:

- 1) pagubele produse se despăgubesc cu ajutorul poliței RCA;
- 2) la producerea accidentului nu s-au sesizat abateri grave de la normele Codului Rutier, care în mod normal, ar fi dus la suspendarea sau anularea permisului;
- 3) șoferul responsabil pentru producerea accidentului și-a recunoscut vinovăția și numai dacă acesta are asigurare obligatorie;
- 4) pe formularul de constatare amiabilă nu există obiecții sau contradicții;

CAPITOLUL VI

TRANSPORTUL DE MĂRFURI ȘI DE PERSOANE

Pentru ca un șofer să poată conduce un vehicul destinat transportului de mărfuri, el trebuie să aibă o vârstă de cel puțin 18 ani pentru a conduce vehiculele cu o masă maximă de 7,5 tone și de 21 de ani pentru alte vehicule, cum ar fi cele angajate în transportul public de pasageri. Excepție de la această regulă fac categoriile de vehicule D, Tb și Tv, pentru care șoferii trebuie să aibă o vârstă de cel puțin 24 de ani.

Șoferii vehiculelor de mărfuri, precum și cei care conduc autocare sau orice alte mașini care deservește transportul public în comun, trebuie să respecte toate reglementările internaționale referitoare la timpurile de conducere, de repaus și de odihnă. Nerespectarea lor se poate observa ușor în timpul controalelor rutiere, iar asta poate duce la amenzi usturătoare, mai ales pe extern, acolo unde amenziile ajung până la ordinul miilor de Euro.

Atestatul profesional

Șoferii care doresc să lucreze în transportul de substanțe periculoase, în transportul public de persoane, în transportul de mărfuri sau pe vehicule cu mase și cu gabarite depășite SUNT OBLIGAȚI DE LEGE SĂ OBTINĂ UN ATESTAT PROFESIONAL. Acesta se eliberează de către Autoritatea Rutieră Romană (ARR) în urma unui examen.

Transportul încărcăturilor

Mărfurile sau încărcăturile camioanelor transportatoare trebuie să fie așezate și fixate în interiorul caroseriei astfel încât să nu se deplaseze în timpul mersului. De asemenea, există câteva reglementări în acest sens:

- A) încărcătura nu trebuie să pună în pericol siguranța șoferului, a celorlalți participanți la trafic și nici a pietonilor. Tocmai de aceea, obiectele mari și grele trebuie asigurate cu multiple seturi de corzi;
- B) încărcătura trebuie fixată sau acoperită astfel încât să nu iasă din caroserie;
- C) materialele transportate nu trebuie târâte și nici nu trebuie să se scurgă în camion;
- D) încărcătura trebuie fixată astfel încât să nu acopere luminile mașinii (pentru a nu crea riscuri inutile pentru șoferii din spate) și nici plăcuțele de înmatriculare;
- E) în cazul în care materialele transportate se pot împrăștia (rumeguș, nisip, piatră fină etc), ele trebuie acoperite neapărat de o prelată;
- F) încărcătura nu trebuie să provoace zgomot în timpul mersului și nici să emită mirosuri deranjante;

Obligațiile șoferilor de automobile și/sau de tramvaie, care efectuează transport public de persoane

Șoferii care lucrează în transportul public în comun trebuie să respecte următoarele obligații:

- A) trebuie să oprească numai în stațiile pentru care compania de transport, fie publică sau privată, are licență. Excepție fac autovehiculele care transportă pasageri în regim de taxi;
- B) trebuie să deschidă ușile numai și numai după ce vehiculul condus a fost imobilizat voluntar, adică a fost oprit;

- C) trebuie să închidă ușile numai după ce s-au asigurat că toți pasagerii au coborât, respectiv au urcat;
- D) să reintre în circulație numai după ce s-au asigurat că ceilalți șoferi au văzut semnalizarea de ieșire din stație și că aceștia le oferă prioritate, astfel încât repunerea în mișcare să fie efectuată în siguranță;

Circulația autovehiculelor cu mase și/sau gabarite depășite

Șoferii care doresc să lucreze pe vehicule cu mase și/sau gabarite depășite trebuie să aibă vârsta de cel puțin 21 de ani.

Vehiculele (fie ele ansambluri sau nu) cu un gabarit care depășește 80 de tone, cu o lungime de 40 de metri sau mai mare și cu o înălțime sau lățime care depășește 5 metri, pot circula pe drumurile publice numai în baza unei autorizații emise de administratorul drumului și numai cu avizul poliției. De regulă, în cazul ansamblurilor de vehicule cu gabarit depășit care formează o coloană, ele sunt însoțite de 2 mașini ale Poliției până la ieșirea din localitățile principale sau până la ieșirea din județ.

De asemenea, toate vehiculele cu mase și/sau gabarite depășite trebuie să aibă în permanență într-un loc ușor accesibil următoarele obiecte:

- A) o plăcuță de identificare cu caracter reflectorizant, care să aibă fondul alb și un chenar roșu și care se fie poziționată în partea stângă din fața mașinii;
- B) atunci când lățimea autovehiculului depășește 2,5 metri, în partea posterioară a autovehiculului trebuie montate marcaje reflectorizante (pe margini), care să aibă benzi albe și roșii alternante și care să aibă o orientare descendentă spre exterior;
- C) cel puțin un dispozitiv luminos de culoare galbenă, din care unul în față, iar celelalte în părțile laterale;
- D) alte lumini montate pe părțile laterale, dar numai la vehiculele care depășesc lățimea de 2,5 m;

Există și cazuri în care vehiculele cu gabarit depășit sau ansamblul de vehicule cu gabarit depășit trebuie urmate de vehicule de însoțire (echipate corespunzător, atât cu dispozitiv special de avertizare, cât și o plăcuță de identificare reflectorizantă), de regulă ale poliției. Reglementările sunt următoarele:

- A) în cazul autostrăzilor, este necesară prezența unui vehicul de însoțire numai dacă lățimea transportului depășește 2,5 metri;
- B) pe drumurile naționale, județene și europene, este necesar un vehicul de însoțire dacă ansamblul cu gabarit depășit are o lățime între 3,2 și 4,5 metri și o lungime de peste 40 de metri. Atunci când lățimea ansamblului cu gabarit depășit este mai mare de 4,5 metri, iar lungimea este de peste 30 de metri, sunt necesare 2 mașini de însoțire, una în față și una în spate.

Conducătorii unor astfel de ansambluri sunt obligați să circule în permanență cu semnalele speciale de lumină galbenă, care îi obligă pe ceilalți participanți la trafic să circule cu atenție sporită în preajma vehiculelor cu gabarit depășit.

Circulația ansamblurilor cu gabarit depășit este INTERZISĂ în 2 cazuri:

1. Atunci când pe sectoarele de drum se întâlnesc indicatoare care interzic specific circulația acestor ansambluri;

2. Atunci când vizibilitatea este redusă, când condițiile meteorologice sunt neprielnice sau când partea carosabilă este acoperită cu polei, gheață sau zăpadă.

6.1. TRANSPORTUL MĂRFURILOR SAU PRODUSELOR PERICULOASE

Pentru ca un șofer să poată lucra în industria transporturilor de mărfuri periculoase, el trebuie să aibă vârsta de cel puțin 21 de ani și să aibă un CERTIFICAT ADR. De asemenea, pentru a circula pe drumurile publice, autovehiculul trebuie să respecte condițiile tehnice stabilite referitoare la normele de siguranță ale mărfurilor periculoase în transportul intern și internațional. Pe scurt, mărfurile periculoase se transportă numai în containere/cisterne asigurate, în vehicule amenajate special în acest sens, care au girofarul galben pornit întotdeauna în timpul mersului și care au semne distinctive de identificare. De asemenea, șoferii trebuie să cunoască sumar modul de comportare al substanțelor periculoase, natura lor, precum și normele europene/internaționale de transport pentru respectivele încărcături.

Mărfurile periculoase se transportă întotdeauna numai pe trasee ANTERIOR STABILITE și numai după ce traseul și orele estimative de tranzitare au fost comunicate poliției de pe raza localităților tranzitate.

FOARTE IMPORTANT: în cazul nefericit în care produsul periculos este împrăștiat pe drum (din terțe cauze), șoferul vehiculului transportator trebuie să oprească, să semnalizeze prezența locului periculos cu toate mijloacele posibile și să anunțe de urgență atât forțele de poliție, cât și administratorul drumului.

Șoferilor de pe mașinile care transportă mărfuri periculoase LI SE INTERZIC URMĂTOARELE:

- A) să conducă într-o manieră care ar brusca constant încărcătura;
- B) să își aprindă țigări în timpul mersului sau la o distanță mai mică de 50 de metri de vehicul;
- C) să părăsească vehiculul încărcat și să îl lase nesupravegheat. Același lucru li se interzice și însoțitorilor calificați;
- D) să ofere servicii de remorcare vehiculelor rămase în pană sau care necesită asistență tehnică;
- E) să nu folosească traseul stabilit și să meargă pe rute ocolitoare fără a anunța din timp schimbarea itinerariului;
- F) să transporte și alte încărcături, indiferent de natura lor;
- G) să transporte în cabină alte persoane decât cele autorizate (respectiv cunoștințe sau persoane întâlnite la ocazie);
- H) să circule pe sectoarele de drum în care intrarea mașinilor care transportă mărfuri periculoase este interzisă;
- I) să aibă oriunde în autovehicul rezerve de combustibil depozitate în ambalaje neconforme cu standardele de siguranță.

6.2. REMORCAREA

Un autovehicul are dreptul de a tracta pe drumurile publice O SINGURĂ REMORCĂ, cu excepția:

- tractoarelor;
- vehiculelor destinate transportului turistic prin formarea unui autotren, numai cu condiția ca ansamblul format să nu aibă o lungime mai mare de 25 de metri și nici să nu circule cu o viteză mai mare de 25 de km/h.

Vehiculele exceptate pot tracta două remorci.

Autobuzele și autocarele pot tracta o singură remorcă (de regulă o remorcă ușoară, adică cu o masă totală maximă de 750 de kg, la fel și motocicletele și bicicletele, cu mențiunea că în cazul acestora, remorca trebuie să aibă o singură axă.

Alcătuirea unui ansamblu de vehicule, adică atașarea unei remorci la un vehicul trăgător, se face numai dacă următoarele condiții sunt respectate:

- A) sistemele de remorcare sunt construite astfel încât să nu se atingă în timpul virajelor, la schimbarea direcției, precum și la trecerea peste obstacole;
- B) elementele de cuplaj aferente sistemelor de frânare și de iluminare sunt compatibile;
- C) dacă prin formarea ansamblului nu se depășește limita de lungime/lățime impusă de autoritățile locale, respectiv de administratorul drumului;
- D) toate elementele care alcătuiesc sistemul de cuplare între remorcă și vehiculul trăgător sunt respectate;

Atunci când o componentă a ansamblului are o pană sau e imobilizată involuntar, șoferii trebuie să facă tot posibilul să mute întregul ansamblu în afara părții carosabile sau cât mai aproape de marginea din dreapta a drumului. Dacă repararea defecțiunilor nu este posibilă, se va cere ajutor de la serviciile de asistență rutieră. Până la sosirea lor, șoferii sunt obligați să semnalizeze prezența vehiculului defect punând în funcțiune luminile de avarie și instalând 2 triunghiuri reflectorizante la o distanță de 25-30 de metri, unul în față și unul în spate. Pe sectoarele de drum aglomerate, distanța la care se amplasează triunghiurile reflectorizante poate fi mai mică.

OBSERVAȚIE: la nevoie, în cazul în care luminile de avarie sunt defecte, se poate folosi o lumină portativă galbenă intermitentă, care se poziționează în spatele vehiculului.

Remorcile care au defecte la sistemul de iluminare, respectiv la cel de semnalizare, nu pot fi atașate unui autovehicul trăgător care circulă pe timp de noapte sau în condiții de vizibilitate scăzută. Condiția minimă pentru ca remorcile să poată fi atașate este asigurarea funcționalității unei lumini DE ÎNTÂLNIRE ÎN PARTEA STÂNGĂ DIN FAȚĂ și a unei LUMINI DE POZIȚIE ÎN SPATE.

Remorcarea unui alt autovehicul

Pentru remorcarea unui alt autovehicul, șoferii trebuie să respecte o serie de reguli:

1. Ambii șoferi trebuie să posede permise de conducere perfect valide pentru respectivele autovehicule;
2. Masa autovehiculului remorcat să nu fie mai mare decât a autovehiculului trăgător (excepție făcând cazurile în care autovehiculul trăgător este creat special pentru situațiile de urgență, în care șoferii au nevoie de depanare);
3. Remorcarea se face cu ajutorul unei bare metalice omologate, care are o lungime de maxim 4 metri. Dacă vehiculul tractat nu are defecțiuni la sistemul de frânare, atunci el poate fi unit de vehiculul trăgător cu ajutorul unei coarde flexibile omologate, care să aibă o lungime între 3 și 5 metri. Șoferii vor trebui să circule apoi cu prudență și să evite pe cât posibil frânele bruște.

Atunci când un vehicul este tractat, șoferul acestuia are obligația de a reproduce toate semnalele inițiate de șoferul vehiculului trăgător.

REMORCAREA ESTE INTERZISĂ în următoarele situații:

A) atunci când vehiculul tractat are defecțiuni majore la sistemul de iluminare și la cel de semnalizare, mai ales pe timp de noapte și mai ales în condiții de vizibilitate redusă. Totuși, remorcarea pe timp de zi este permisă, dar numai dacă în partea din spate a vehiculului tractat se atașează inscripția “Fără semnalizare”, precum și indicatorul “Alte pericole”.

B) atunci când partea carosabilă este acoperită de polei, gheață sau zăpadă sau pur și simplu condițiile meteorologice nu sunt favorabile.

C) se interzice remorcarea vehiculelor neînmatriculate (ele trebuie transportate pe platforme), precum și a vehiculelor pe două roți, indiferent că au ataș sau nu.

D) se interzice remorcarea a mai mult de două vehicule simultan, precum și remorcarea vehiculelor tractate de cai sau împinse sau trase cu mâna.

E) în cazul vehiculelor motorizate, șoferii pot împinge mașina, dar numai pe distanțe scurte și numai pentru a ajuta mașina să pornească.

REGULĂ: atunci când un vehicul este remorcat, vehiculul trăgător aprinde ÎNTOTDEAUNA luminile de întâlnire, iar cel care este remorcat aprinde ÎNTOTDEAUNA luminile de avarie.

CAPITOLUL VII

PERMISUL DE CONDUCERE

Pentru a conduce pe drumurile publice, șoferii trebuie să fi obținut în prealabil permisul de conducere în urma unui examen teoretic și a unui examen practic (și să le fi promovată pe amândouă).

Se disting mai multe CATEGORII DE VEHICULE:

1) Categoria A: din această categorie fac parte motocicletele, fie ele dotate cu ataș sau nu, triciclurile motorizate, cu puterea de peste 15 kW;

2) Categoria B: din această categorie fac parte vehiculele a căror masă nu depășește 3,5 tone și a căror număr de locuri, cu excepția șoferului, nu depășește numărul 8, dar și:

- vehiculele cu masa de până la 3500 de kg la care s-a atașat o remorcă ușoară, cu greutatea totală admisă de până la 750 de kg;
- ansamblurile de vehicule cu o greutate totală de până la 4250 de kg, compuse dintr-un vehicul de categoria B, la care s-a atașat o remorcă de peste 750 de kg, iar greutatea remorcii nu trebuie să depășească greutatea vehiculului trăgător.

3) Categoria BE: din această categorie fac parte ansamblurile de vehicule a căror masă maximă admisă de lege depășește 4250 de kilograme, în care remorca sau semiremorca tractată are o masă ce nu depășește 3500 de kg, iar vehiculul trăgător face parte din categoria B;

4) Categoria C: din această categorie fac parte autovehiculele cu masă mai mare de 3,5 tone (diferite de cele din categoriile D și D1), care sunt destinate fie pentru transportul de marfă, fie pentru transportul de persoane (în limita a 8 pasageri, număr în care nu intră și locul șoferului). Tot în această categorie se încadrează și vehiculele din categoria C, care au atașate o remorcă ușoară;

5) Categoria CE: ansamblurile de vehicule din categoria CE sunt compuse dintr-un vehicul trăgător din categoria C și o remorcă sau o semiremorcă a cărei masă totală admisă poate depăși 750 de kg;

6) Categoria D: din această categorie fac parte vehiculele destinate transportului de persoane, care au prin construcție mai mult de 8 locuri. Acestor vehicule li se poate atașa o remorcă ușoară destinată transportului de bagaje;

7) Categoria DE: din această categorie fac parte vehiculele din categoria D, cărora li se atașează remorci destinate transportului de bagaje, cu masa maximă mai mare de 750 de kg;

8) Categoria Tr: se compune din vehiculele destinate lucrărilor agricole, forestiere sau pentru diferite lucrări. Exemplele cele mai potrivite sunt tractoarele și mașinile agricole autopropulsate;

9) Categoria Tb: se compune din troleibuze;

10) Categoria TV: se compune din tramvaie;

SUBCATEGORII

Categoria AM: din această categorie fac parte mopedele;

Categoria A1:

- tricicluri cu motor, a căror putere maximă este de 15 kW;
- motociclete a căror capacitate cilindrică maximă este de 125 de cmc, care au o putere maximă de 11 kW și a căror raport de putere/ greutate nu depășește 0,1 kW/kg;

Categoria A2: în această categorie intră motocicletele a căror putere maximă este de 35 de kW, la care raportul putere/greutate nu depășește 0,2 kW/kg. De asemenea, motocicletele acestea nu trebuie să fie derivate din vehicule din categoriile superioare, care au dublul puterii lor;

Categoria B1: din această categorie fac parte cvadriciclurile a căror masă (exceptând bateriile electrice) nu depășește 400 de kg în cazul vehiculelor destinate transportului de pasageri și 550 de

kg în cazul vehiculelor destinate transportului de marfă. Excepția bateriilor electrice se aplică numai la mașinile electrice, a căror putere depășește 15 kW;

Categoria C1: din această categorie fac parte vehiculele cu masă între 3,5 și 7 tone, diferite de cele din categoriile D și/sau D1, cu maxim 8 locuri pentru pasageri. Vehiculelor din categoria C1 li se poate atașa o remorcă ușoară;

Categoria C1E are două subcategorii:

- ansamblu format dintre un vehicul din categoria C1 și o remorcă a cărei masă depășește 750 de kilograme, dar numai dacă masa totală a ansamblului format nu depășește 12000 de kilograme;
- ansamblu format între un vehicul din categoria B și o remorcă sau o semiremorcă a cărei masă depășește 3,5 tone, cu condiția ca masa totală a ansamblului format să nu depășească 12000 de kilograme;

Categoria D1 are două subcategorii:

- aparțin acestei subcategorii vehiculele concepute pentru a transporta persoane, care au din fabrică mai mult de 8 locuri, dar nu mai mult de 16 (neincluzând aici scaunul șoferului), a căror lungime nu depășește 8 metri;
- poate aparține categoriei D1 și autovehiculul din categoria D1 căruia i se atașează o remorcă ușoară.

Categoria D1E este compusă din ansamblul dintre un vehicul trăgător din categoria D1 și o remorcă cu masă mai mare de 750 de kilograme, cea din urmă fiind destinată strict transportului de persoane.

7.1. VÂRSTA MINIMĂ DE OBȚINERE A PERMISULUI DE CONDUCERE

Nu toți șoferii au dreptul să conducă de la 18 ani, asta în funcție de tipul vehiculului pe care vor să îl conducă. Așadar, vârsta minimă pentru obținerea permisului de conducere este de:

- **16 ani împliniți**, pentru cei care vor să conducă vehicule din categoriile AM, A1 și B1;
- **18 ani împliniți**, pentru cei care vor să conducă vehicule din categoria A2, B, BE, C1, C1E și Tr;
- **20 de ani împliniți**, pentru cei care vor să conducă un vehicul din categoria A, dar numai dacă respectivii au experiență de 2 ani de conducere a unui vehicul din categoria A2 și **24 de ani împliniți** pentru cei care nu au experiență, dar care vor să conducă motociclete din categoria A;
- **21 de ani împliniți** pentru cei care vor să conducă vehicule din oricare dintre categoriile următoare: C, CE, D1 și D1E. Această limită minimă de vârstă se aplică și celor care vor să conducă tricicluri motorizate din categoria A;
- **24 de ani împliniți** pentru cei care vor să conducă un vehicul din oricare dintre categoriile următoare: D, DE, Tb și Tv.

ATENȚIE: cursurile pentru dobândirea permisului pot fi începute mai devreme de împlinirea vârstei, dar cu cel mult 120 de zile înainte. De asemenea, cei care vor să conducă vehicule din categoriile C, D, respectiv C1, D1, trebuie fie să facă dovada că au obținut permisul (în speță să

prezintă permisul pentru categoria B), fie să fi fost declarat ADMIS la examenul auto pentru dobândirea categoriei B. De altfel, există mai multe **reguli vis-a-vis de eliberarea permiselor de conducere**, după cum urmează:

A) pot obține permisul de conducere pentru categoriile C1, C, D1 și D numai cei care au deja permis pentru categoria B sau care au promovat examenul aferent categoriei B;

B) pot obține permisul de conducere pentru categoriile BE, C1E, CE, D1E și DE numai cei care au permis de conducere pentru categoriile B, C, C1, D1 și D sau care au promovat examenul aferent categoriilor acestora.

Referitor de dreptul de conducere pe drumurile publice pe baza permiselor de conducere, trebuie să știți următoarele:

1) cei care au permis pentru categoriile C1E, CE, D1E și DE pot conduce numai vehicule și ansambluri de vehicule din categoria BE;

2) cei care au permis eliberat pentru categoria CE pot conduce mașini din categoria DE, dar numai dacă șoferii au deja un permis de conducere pentru categoria D sau pot face dovada promovării examenului;

3) cei care au permis pentru categoria CE și/sau DE, pot conduce vehicule numai din categoria C1E și D1E;

4) toate categoriile obținute permit conducerea oricăror vehicule din categoria AM;

5) cei care obțin permisul pentru categoria A2 pot conduce și vehicule din categoria A1;

6) cei care au permise pentru categoria B, C sau CE au dreptul de a conduce și autovehicule din categoria TR (tractor), după cum urmează:

- cei care au permisul cat. B pot conduce autovehicule din categoria TR cu masa maximă de cel mult 3500kg și o remorcă sub 750kg.
- cei care au permisul cat. BE pot conduce autovehicule din categoria TR cu masa maximă de cel mult 3500kg și o remorcă sub 3500kg.
- cei care au permisul cat. C pot conduce autovehicule din categoria TR cu masa maximă mai mare de 3500 kg și o remorcă sub 750kg.
- cei care au permisul cat. B pot conduce autovehicule din categoria TR cu masa maximă de 3500kg și o remorcă mai mare de 750kg.

7.2. REGULI DE ÎNSCRIERE LA ȘCOALA DE ȘOFERI

Cei care vor să obțină permisul de conducere pentru o anumită categorie pot face acest lucru cu cel mult 3 luni înainte de a împlini vârsta minimă legală pentru respectiva categorie, dar numai după efectuarea unui set de analize și teste medicale și numai după efectuarea unui test psihologic.

Pentru a obține permisul de conducere, o persoană trebuie să obțină calificativul ADMIS atât la proba teoretică, cât și la cea practică. Obținerea calificativului RESPINS la oricare dintre probe implică obligativitatea de a da încă o dată examenul teoretic, dar și pe cel practic, dar numai după obținerea calificativului ADMIS la proba teoretică.

Pentru proba teoretică a examenului auto te poți pregăti făcând chestionare auto pe www.codul-rutier.ro.

O persoană care nu reușește să treacă peste oricare dintre probe, se poate înscrie din nou după minim 15 zile lucrătoare, dacă a picat proba teoretică și după 4 zile dacă a picat proba practică, dar într-un interval de timp de cel mult 365 de zile de la data terminării școlii de șoferi.

Persoanele invalide pot obține permisul de conducere numai dacă vehiculul utilizat este adaptat infirmității, iar problema medicală în sine permite conducerea unui automobil.

7.3. ALTE REGULI REFERITOARE LA PERMISELE DE CONDUCERE

Atunci când cursanții școlilor de șoferi beneficiază de orele de pregătire practică, vina pentru orice încălcare a regulilor rutiere, respectiv a eventualelor accidente, se distribuie în egală măsură atât cursantului, cât și instructorului. Când cursanții sunt examinați, vina pentru eventualele nereguli rutiere, respectiv pentru accidente și pagube, se distribuie persoanelor examinate și polițiștilor examinatori.

În situația în care se constată pierderea, furtul sau distrugerea permisului de conducere, șoferii sunt obligați să declare pierderea în cel mult 2 zile de la data constatării. Declararea pierderii/furtului/distrugerii se face numai la unitatea care a emis permisul de conducere, care totodată, e singura instituție capabilă să emită din nou permisul de conducere.

În ceea ce privește **valabilitatea permisului**, ea diferă în funcție de categoria de vehicul condusă, după cum urmează:

A) **5 ani** pentru cei care conduc vehicule din categoriile **Tv, Tb, Tr, DE, D, D1E, D1, CE, C și C1E**;

B) **10 ani** pentru cei care conduc vehicule din categoria **AM, A1, A2, A, B, B1 și BE**.

Cum pot obține permisul de conducere persoanele cu cazier penal?

În general, dacă o instanță judecătorească a condamnat o persoană pentru infracțiuni comise pe drumurile publice, pentru furt de autovehicule, dar și pentru omor (cu sau fără culpă), tâlhării sau alte infracțiuni violente, respectiva persoană poate obține/reobține permisul de conducere numai în următoarele condiții:

- 1) decizia prin care se stabilea interzicerea dreptului de a conduce vehicule a expirat sau a fost anulată;
- 2) dacă pentru pedeapsa aferentă a intervenit amnistia;
- 3) dacă a trecut un an de la hotărârea judecătorească a condamnării cu suspendare sau 6 luni de la executarea pedepsei sau a plății amenzii penale;

Obligațiile șoferilor începători

Se consideră șoferi începători toți conducătorii auto, indiferent de categoria de vehicul condusă, care au obținut permisul de conducere în urmă cu mai puțin de un an.

Șoferii începători sunt obligați de către legiuitor să aplice un semn distinctiv pe autovehiculul folosit pentru a se deplasa pe drumurile publice aproximativ un an de la data obținerii permisului. Acest semn distinctiv are rolul de a-i atenționa pe ceilalți șoferi că în fața lor se deplasează un șofer

începător și, ca atare, să circule cu prudență pentru a elimina orice risc de producere a unei coliziuni.

Poziționarea semnului distinctiv (de regulă, un disc de culoare galbenă cu un semn al exclamării în mijloc, de culoare neagră) se face în funcție de categoria de vehicul condusă:

- 1) motocicliștii vor atașa semnul numai pe partea din spate a motocicletei, undeva lângă numărul de înmatriculare, fără a-l bloca;
- 2) la autovehicule fără remorcă se va amplasa un semn distinctiv în partea inferioară dreaptă a parbrizului, dar și unul pe partea inferioară din stânga a lunetei. Atunci când autovehiculul nu are lunetă, semnul distinctiv se va aplica direct în partea stângă superioară a caroseriei. Atunci când la autovehicul se atașează o remorcă, al doilea semn distinctiv se va amplasa în partea superioară posterioară stângă a caroseriei remorcii;
- 3) conducătorii tramvaielor vor pune un semn distinctiv pe partea din dreapta jos a parbrizului, precum și pe luneta ultimului vagon, în stânga sus;

Șoferilor începători li se interzic unele lucruri precum:

- A) dreptul de a conduce autovehicule care transportă produse periculoase, inflamabile sau de natură să polueze apele și mediul înconjurător;
- B) dreptul de a conduce pe drumurile publice prototipuri de autovehicule nelansate încă;
- C) dreptul de a conduce taximetre sau de a practica transportul de persoane;

IMPORTANT! Pentru a obține permisul de conducere și a deveni un șofer cu acte în regulă, ai nevoie doar de această carte, de cartea "**Secretele obținerii permisului de conducere**", de rezolvarea de chestionare auto pe www.codul-rutier.ro și de multă atenție.

CAPITOLUL VIII

ÎNMATRICULAREA AUTOVEHICULELOR ȘI A REMORCILOR

Un vehicul este înmatriculat din punct de vedere legal în tot intervalul dintre punerea în circulație și scoaterea din circulație, indiferent de numărul de proprietari pe care l-a avut. Obligația cumpărătorilor este de a cere transcrierea dreptului de proprietate în maxim 30 de zile calendaristice de la data achiziționării mașinii.

Plăcuțele de înmatriculare sunt obligatorii și trebuie să fie montate în permanență atâta timp cât sunt în circulație. Excepție de la obligativitatea înmatriculării o fac mașinile autopropulsate folosite pentru lucrări, mașinile MApN, precum și tramvaiele, ele doar înregistrându-se și primind numere de înregistrare și plăcuțe aferente.

În situația în care proprietarii pierd sau constată distrugerea sau furtul certificatului de înregistrare a mașinii, ei sunt obligați să declare acest lucru la o secție de poliție în maxim 2 zile lucrătoare de la data constatării și, de asemenea, sunt obligați și să ceară eliberarea unuia nou.

8.1. CUM SE RADIAZĂ VEHICULELE DIN CIRCULAȚIE

Prin radiere se înțelege ștergerea vehiculului din evidențele RAR. Este o operațiune care se face numai la scoaterea definitivă din circulație a unui vehicul și numai la cererea scrisă a proprietarului și numai în următoarele cazuri:

- A) vehiculul a fost furat;
- B) proprietarul poate aduce dovada dezmembrării sau casării autovehiculului;
- C) atunci când proprietarii vehiculului se mută definitiv din România (împreună cu vehiculul);
- D) atunci când proprietarul de drept cere retragerea dreptului de circulație a unui vehicul.

Există și un caz particular în care nu este nevoie de cererea proprietarului pentru ca un vehicul să fie radiat și anume în cazul vehiculelor abandonate. Radierea se face în cel mult 30 de zile de la dispoziția primăriei și este de obicei însoțită cu casarea vehiculelor respective.

CAPITOLUL IX

INFRAȚIUNI ȘI PEDEPSE. ANULAREA PERMISULUI

Infrațiunile sunt fapte ilegale foarte grave, care spre deosebire de contravenții (care se pedepsesc cu amenzi), se pedepsesc cu amenzi penale sau chiar cu închisoare.

INFRAȚIUNI SUNT:

- 1) conducerea pe drumurile publice a unui vehicul neînmatriculat. Atrage pedeapsa cu închisoare și anularea permisului de conducere;
- 2) conducerea unui vehicul care are numere de înmatriculare false. Atrage pedeapsa cu închisoare și anularea permisului. Același lucru se aplică și în cazul în care șoferii atașează unui vehicul o remorcă cu numere false;
- 3) circularea pe drumurile publice fără a avea drept de conducere sau fără permis, precum și circularea la volanul unui vehicul dintr-o categorie pentru care șoferul nu posedă drept de conducere. Se pedepsește cu închisoarea;
- 4) pătrunderea în România cu un vehicul care nu are drept de circulație liberă între granițele românești sau ale cărui numere de înmatriculare au fost retrase mai demult. Se pedepsește cu închisoarea și cu anularea permisului.
- 5) încredințarea vehiculului către o persoană care nu are dreptul să conducă pe drumurile publice, care a comis infrațiuni pe drumurile publice sau care consumă medicamente psihotrope sau droguri. Se pedepsește cu închisoare sau cu amendă penală;
- 6) conducerea sub influența alcoolului (cu o concentrație în sânge de peste 0,80 g/l), a stupefiantelor sau a medicamentelor psihotrope. Această infrațiune atrage cu sine pedeapsa cu închisoarea și anularea permisului.
- 7) refuzul sau împiedicarea cadrelor medicale sau polițienești de a efectua recoltarea de probe biologice pentru stabilirea alcoolemiei și/sau a prezenței în sânge a metaboliților de stupefiante sau de medicamente, respectiv a alcoolemiei în aerul respirat;
- 8) părăsirea locului unui accident rutier soldat cu victime, asta în condițiile în care șoferul nu a primit aprobarea Poliției. Se pedepsește cu închisoarea, la fel ca în cazul persoanelor implicate în accidente rutiere care șterg urmele unui accident;
- 9) consumul medicamentelor psihotrope, a alcoolului sau a drogurilor după producerea accidentului. Excepție fac cazurile în care medicamentele sunt administrate de personalul medical autorizat;
- 10) furtul sau degradarea amenajărilor rutiere, inclusiv degradarea voită a semafoarelor sau a indicatoarelor rutiere. Se pedepsește cu închisoarea sau cu amendă penală, la fel ca și crearea voită a unor obstacole pe partea carosabilă.
- 11) modificări voite ale amenajărilor rutiere, astfel încât să inducă în eroare participanții la trafic. Fapta se pedepsește cu închisoare sau cu amendă penală;
- 12) organizarea, respectiv participarea la curse ilegale de mașini. Fapta se pedepsește cu închisoare sau cu amendă penală, precum și cu anularea permisului de conducere;
- 13) repararea vehiculelor accidentate fără a avea o autorizație eliberată de către Poliție.
- 14) consumul de stupefiante, medicamente de natură halucinogenă sau a băuturilor alcoolice după producerea accidentului soldat cu victime, înainte de recoltarea probelor biologice. Aceasta se consideră infrațiune - pedepsită cu închisoare, precum și cu anularea permisului. Excepție fac cazurile în care personalul medical sosit la fața locului să acorde primul ajutor administrează medicamente psihotrope (deși acest lucru e foarte rar).

După cum știți, este interzisă părăsirea locului accidentelor soldate cu victime sau produse pe fondul unor infracțiuni. Exceptând cazul în care polițiștii și-au dat acordul pentru ca părțile implicate să părăsească locul accidentului, legea mai prevede și următoarele excepții:

- șoferii vehiculelor speciale aflate în misiune, cu obligația de a anunța Poliția, dar și de a se prezenta la circa de Poliție în raza căreia s-a produs accidentul rutier imediat după terminarea misiunii;
- șoferii care transportă victimele la spital. Cei aflați în această postură vor comunica acest lucru la 112 și se vor întoarce imediat după la locul accidentului.
- orice șofer auto, în situația în care victimele părăsesc locul accidentului. Totuși, aceștia au obligația de a anunța Poliția.

ATENȚIE: polițiștii pot efectua teste de alcoolemie și atunci când au suspiciuni că un conducător a consumat băuturi alcoolice, iar apoi s-a urcat la volan, fără ca acesta să fi fost implicat într-un accident rutier. Testarea alcoolemiei în trafic măsoară cantitatea de alcool în aerul expirat. Atunci când valoarea este de peste 0,40 mg/l, șoferii vor fi însoțiți la cea mai apropiată unitate spitalicească, acolo unde, din punct de vedere legal, sunt obligați să suporte prelevarea probelor biologice (în vederea stabilirii exacte a cantității de alcool din sânge).

În situația în care concentrația de alcool depistată este de sub 0,40 mg/l, fapta se consideră contravenție și se pedepsește cu suspendarea permisului de conducere pe o perioadă de 90 de zile. Totuși, șoferii pot solicita o dovadă cu drept de circulație de 15 zile (la finele cărora nu vor mai putea conduce timp de 3 luni) dacă solicită, de asemenea, recoltarea probelor biologice. Totuși, dovada obținută va avea o valabilitate care va începe numai la 24 de ore după recoltarea probelor biologice.

În situația în care alcoolemia depășește 0,80 mg/l, fapta se consideră infracțiune și se poate pedepsi și cu amendă penală sau închisoare, mai ales în contextul unui accident rutier.

9.1. ANULAREA PERMISULUI DE CONDUCERE

Șoferilor li se poate anula permisul (temporar sau definitiv) atunci când sunt condamnați în oricare dintre situațiile descrise mai sus, implicat pentru fapte ca:

- conducerea unor vehicule neînmatriculate pe drumurile publice sau cu numere false;
- conducerea unor vehicule cărora le-au fost retrase plăcuțele de înmatriculare;
- conducerea unor vehicule care nu au sau cărora le-a fost retras dreptul de circulație pe drumurile publice din România;
- participarea la curse ilegale pe drumurile publice, pe autostrăzi și pe drumurile europene;
- ștergerea urmelor și a probelor după participarea la un accident rutier;
- conducerea în stare de ebrietate, având o alcoolemie de peste 0,80 mg/l, precum și sustragerea de la recoltarea probelor biologice.

De asemenea, permisul de conducere se anulează și în situația în care accidentul s-a soldat cu decesul victimelor sau cu vătămarea gravă a acestora, dar numai în situația în care șoferul care a cauzat accidentul nu a respectat legislația rutieră;

Situații particulare de anulare a permisului de conducere sunt acelea în care șoferul nu mai are capacitatea necesară de a conduce (ca urmare a avansării în vârstă sau pe fondul unei boli), precum și la decesul acestuia, dar și atunci când o autoritate străină comunică POLIȚIEI ROMÂNE

DESPRE O FAPTĂ DE NATURĂ PENALĂ SĂVÂRȘITĂ PE DRUMURILE PUBLICE DE PE TERITORIUL ALTUI STAT.

Se poate reobține permisul de conducere după anulare? DA. Pentru a-l obține, șoferii vor trebui să treacă prin toate etapele examenului clasic, dar numai în situațiile de mai jos:

- au trecut 180 de zile de la executarea pedepsei amenzii penale sau 6 luni după executarea pedepsei cu închisoarea;
- în cadrul legislativ curent s-a adoptat o amnistie care vizează și faptele care au dus la anularea permisului de conducere;
- un cadru cu drept de decizie legală hotărăște revocarea interzicerii dreptului de a conduce;
- perioada de interzicere a dreptului de a conduce expiră;

NOTA: O persoană își poate recăpăta permisul de conducere numai dacă este clinic sănătoasă.

9.2. SANCTIUNI CONTRAVENTIONALE

La acest capitol se disting sancțiuni contravenționale principale, care sunt amenda contravențională sau avertismentul (fără obligația de a plăti o sumă de bani), și sancțiuni contravenționale complementare, care includ:

- radierea din oficiu a vehiculului;
- confiscarea bunurilor ilicite;
- ridicarea vehiculelor staționate neregulamentar (recuperarea lor se face, de regulă, după plata unei amenzi și a unei taxe de depozitare);
- imobilizarea vehiculului;
- suspendarea dreptului de a conduce pe o perioadă de 30-90 de zile;
- aplicarea punctelor de penalizare.

În funcție de gravitatea faptelor săvârșite, pe lângă sancțiunile contravenționale principale și complementare, se mai pot dispune și o serie de măsuri tehnico administrative precum:

- anularea permisului;
- retragerea permisului, a certificatului de înmatriculare și/sau a plăcutelor de înmatriculare;
- reținerea permisului;

În ce situații se reține permisul de conducere?

A) după ce perioada de valabilitate a acestuia a expirat, act urmat de înlocuirea acestuia cu unul nou în situația în care posesorii de drept mai doresc acest lucru;

B) atunci când se constată orice urmă de modificare, alterare sau atunci când este depistat în posesia altor persoane (fiind act oficial, el nu se înstrăinează);

C) atunci când titularul a fost declarat inapt temporar sau definitiv de a conduce;

D) atunci când urmează ca permisul să fie anulat;

E) atunci când se reține în vederea suspendării, de regulă după acumularea a 15 puncte de penalizare într-un interval de 180 de zile.

În funcție de infracțiune, polițiștii pot elibera o dovadă înlocuitoare a permisului, în baza căreia se mai poate circula pentru o perioadă de maximum 15 zile.

9.3. SUSPENDAREA DREPTULUI DE CONDUCERE

Cea mai mică perioadă de suspendare a dreptului de conducere este de 30 de zile.

Persoana abilitată de lege să rețină permisul de conducere este agentul constatator. Totuși, în unele cazuri (de exemplu, atunci când un șofer este surprins de radarele fixe), titularii permiselor de conducere sunt chemați la secția de Poliție de care aparțin pentru a preda permisul.

Perioada de suspendare variază între 30 și 90 de zile, după cum urmează.

1) se suspendă 30 de zile în cazul în care:

- șoferii implicați în accidente soldate cu pagube, care nu pot încheia o înțelegere amiabilă și nu se prezintă în maxim 24 de ore de la producerea accidentului la secția de Poliție de pe raza căreia s-a produs accidentul;
- șoferii nu au respectat indicațiile și/sau semnalele polițistului rutier;
- șoferii nu au respectat regulile de depășire, implicit depășirea coloanelor oficiale sau a celor staționate la calea ferată sau la semafor sau nu au acordat prioritate pietonilor;
- șoferii nu au acordat prioritate de trecere vehiculelor care se deplasau pe drumul prioritar;
- șoferii care au un comportament agresiv în trafic.

Legiuitorul prevede o majorare de încă 30 de zile a perioadei de suspendare în situația în care șoferul chemat să predea permisul nu se prezintă în cel mult 5 zile lucrătoare de la data înștiințării;

2) se suspendă 60 de zile în următoarele cazuri:

- șoferii sunt surprinși circulând pe contrasens atunci când nu sunt angajați într-o depășire;
- dacă în 365 de zile calendaristice de la expirarea suspendării permisului pe 30 de zile se mai acumulează alte 15 puncte de penalizare;
- nerespectarea culorii roșii a semaforului, a regulilor de prioritate ori a celor de depășire, dacă s-a produs un accident cu avarii;
- dacă șoferii sunt surprinși circulând pe un drum pe care există interdicție de circulație;
- dacă șoferii șicanează sau nu respectă regulile privind trecerea coloanelor oficiale;

Legiuitorul prevede o majorare de încă 30 de zile a perioadei de suspendare în situația în care șoferul chemat să predea permisul nu se prezintă în cel mult 5 zile lucrătoare de la data înștiințării;

3) se suspendă 90 de zile în următoarele situații:

- când șoferii sunt surprinși la volan după ce au consumat băuturi alcoolice;
- atunci când vehiculul condus are defecțiuni grave la sistemul de direcție sau la cel de frânare;
- atunci când se depășește cu mai mult de 50 de km/h viteza maximă admisă pentru orice categorie de drum, dar și atunci când se circulă fără motiv pe banda de urgență de pe autostradă;
- atunci când șoferii nu respectă barierele, respectiv aparatele de avertizare acustico vizuale de la trecerea la nivel cu calea ferată;
- dacă fapta șoferului a fost considerată infracțiune, iar instanța de judecată a decis neinceperea urmăririi penale;

4) se suspendă 120 de zile în următoarele situații:

- șoferii execută manevra de întoarcere sau de mers înapoi pe autostradă;
- atunci când se depășește cu peste 70 km/h limita legală de viteză.

ATENȚIE! Perioada de suspendare a permisului se poate reduce la cerere cu o treime, dar numai în condițiile de mai jos:

- șoferul a dat un test de legislație unde a obținut minim 13 din 15 puncte posibile;
- șoferul a obținut permisul cu minim 1 an înainte de săvârșirea faptei;
- dacă în ultimii 3 ani calendaristici, pe numele șoferului nu s-a înregistrat nici o cerere de reducere a perioadei de suspendare;
- dacă în ultimii 2 ani calendaristici permisul șoferului nu a mai avut suspendat dreptul de conducere;

NU TOȚI ȘOFERII POT BENEFICIA DE REDUCEREA SUSPENDĂRII.

Nu pot beneficia de reducerea suspendării șoferii care:

- nu s-au prezentat în timp util la secția de Poliție de care aparțin pentru a preda permisul, astfel încât perioada suspendării a fost majorată cel puțin o dată;
- au produs un accident rutier soldat cu pagube materiale, fiind aflați sub influența alcoolului;
- au ignorat semnalele acustico vizuale de la trecerea la nivel cu calea ferată;
- au acumulat 15 puncte de penalizare în mai puțin de un an de la data expirării ultimei suspendări.

9.4. REȚINEREA CERTIFICATULUI DE ÎNMATRICULARE SAU ÎNREGISTRARE

Agenții de circulație pot dispune **reținerea imediată a certificatului de înmatriculare sau a celui de înregistrare** în situațiile următoare:

- atunci când observă că inspecția tehnică periodică a expirat;
- atunci când se constată că o mașină circulă, avariata fiind, de mai bine de 30 de zile, fără ca proprietarii să o repare;
- atunci când se observă că regulile referitoare la transportul substanțelor periculoase (cele inflamabile sau cele de natură să polueze apele) nu au fost respectate;
- atunci când șoferii instalează dispozitive de semnalizare, de iluminare sau dispozitive acustice neomologate;
- atunci când se constată că există defecțiuni majore la sistemele vitale pentru circulație, în speță la sistemele de iluminare, de semnalizare, de frânare sau de direcție;
- atunci când mașina este echipată cu anvelope uzate peste limită sau când anvelopele folosite nu sunt cele din cartea tehnică/de identitate a vehiculului;
- atunci când motorul emite noxe extrem de poluante, care depășesc limita maximă admisă de lege;
- atunci când zgomotul produs de toba de eșapament sau de oricare altă componentă a mașinii depășește limita maximă admisă de lege;
- atunci când la ansamblurile de vehicule (compuse dintr-un vehicul trăgător și o remorcă) se constată uzura gravă a sistemelor de remorcare/cuplare;
- atunci când se constată folosirea neadecvată a instrumentelor publicitare, implicit folosirea unor reclame care diminuează vizibilitatea sau împiedică observarea mijloacelor de identificare a mașinii;
- atunci când se constată folosirea foliilor neomologate sau a oricăror altor obiecte care împiedică vizibilitatea în timpul mersului;

- atunci când vehiculul prezintă scurgeri evidente de carburant, ulei sau orice alt lubrifiant folosit;
- atunci când se constată că pe autovehiculele folosite în instruirea viitorilor șoferi nu s-au montat dispozitivele omologate;
- atunci când șoferii circulă doar cu o plăcuță de înmatriculare sau cu una dintre ele grav avariată;
- atunci când șoferii circulă pe timp de noapte fără lumini și fără să folosească vreunul dintre sistemele de semnalizare, respectiv iluminare;
- atunci când plăcuțele de înmatriculare, respectiv de înregistrare, nu sunt conforme, iar dispozitivele de iluminare nu sunt omologate;
- atunci când se observă o neconcordanță între datele din certificatul de înmatriculare și condiția fizică a mașinii;
- atunci când se observă că vehiculul nu a fost radiat (a se vedea capitolul care tratează RADIAREA);
- atunci când șoferii nu pot face dovada încheierii asigurării obligatorii.

9.5. CONFISCAREA BUNURILOR

Categoriile de produse care pot fi confiscate de către agenții constatatori sunt:

- A) dispozitivele antiradar (**ATENȚIE, NU DETECTOARELE RADAR**, ci doar aparatele capabile să bruieze dispozitivele radar);
- B) vehiculele cu tracțiune animală, atunci când acestea pătrund pe drumuri în care accesul lor este interzis;
- C) plăcuțele de înmatriculare neomologate, falsificate;
- D) dispozitivele de avertizare acustico vizuale ilegale;

9.6. IMOBILIZAREA VEHICULULUI

Prin imobilizarea unui vehicul se înțelege scoaterea în afara părții carosabile și punerea în imposibilitate de mișcare. Acțiunea se face numai de către personal autorizat, cu mijloace tehnice omologate și numai în situațiile următoare:

- când oricare dintre persoanele aflate într-un autovehicul este urmărit pentru o infracțiune;
- când șoferii categoriilor C, C1, D și D1 nu respectă timpii obligatorii de conducere și de odihnă;
- când conducătorul auto este sub influența băuturilor alcoolice, a stupefiantelor sau a medicamentelor psihotrope, iar deplasarea în continuare nu poate fi asigurată de o altă persoană;
- când șoferul refuză să se legitimeze;
- când se observă că vehiculul înmatriculat are un număr fals, a fost furat sau nu are montate plăcuțele de înmatriculare;
- când vehiculul a fost folosit pentru comiterea unei infracțiuni;
- când starea tehnică a mașinii pune în pericol conducătorul și pasagerii, cât și pe ceilalți participanți la trafic;
- când transportatorii de mărfuri periculoase nu respectă prevederile legale;

CAPITOLUL X

RECAPITULARE

Reducerea vitezei și interzicerea manevrelor

Toate manevrele sunt interzise în zonele în care atât oprirea, cât și staționarea, este interzisă. Această regulă se aplică și în cazul mersului înapoi. De asemenea, în situațiile în care este interzisă depășirea, se interzice și oprirea, implicit toate manevrele.

Permisuni, interdicții și recomandări, în funcție de sectoarele de drum:

1. În curbe:

- este permisă depășirea (uneori doar pe un singur sens), dar numai în curbele cu vizibilitate;
- se reduce viteza în cele fără vizibilitate și se păstrează banda;

2. Curbe periculoase sau fără vizibilitate:

- sunt interzise toate manevrele;
- se va reduce viteza până la minimumul necesar pentru a evita orice posibil impact sau ieșire necontrolată de pe carosabil, de regulă la sub 30 de km/h în localități și la sub 50 de km/h în afara localităților;

3. Intersecții nedorizate:

- sunt interzise depășirile, oprirea, staționarea, mersul înapoi la mai puțin de 25 de metri înainte și după intersecție;
- în situația în care intersecția nu este reglementată de indicatoare sau de prezența unor treceri de pietoni, este permisă întoarcerea dintr-o singură mișcare;
- se reduce viteza întotdeauna la sub 30 de km/h în localități și la 50 de km/h în afara localităților;

4. Intersecții dorizate (inclusiv cele cu sens giratoriu):

- se semnalizează întotdeauna intrarea și ieșirea în și din sensul giratoriu;
- este permisă depășirea, dar și întoarcerea dintr-o singură mișcare, dar numai în situația în care acest lucru nu este interzis de alte indicatoare;
- se interzic următoarele: oprirea, staționarea, mersul înapoi;
- se recomandă reducerea vitezei, mai ales în situația în care urmează un viraj;

5. Pe porțiuni de drum îngustat:

- nu este obligatorie reducerea vitezei;
- se va putea depăși atâta timp cât nu se iese de pe carosabil;
- sunt interzise manevrele de oprire, staționare, întoarcere și de mers înapoi;

6. Pe drumurile cu sens unic:

- întoarcerea este interzisă;
- sunt permise: mersul înapoi, oprirea și staționarea, dar numai staționarea pe partea stângă;
- este permisă și depășirea, dar numai pe stânga;

7. Pe porțiunile de drum cu linie continuă:

- este permisă depășirea atâta timp cât nu se calcă linia continuă;

- întoarcerea, dar și oprirea și staționarea sunt interzise, ultimele două doar în situația în care, prin efectuarea lor, cei care vin din spate ar trebui să calce linia continuă pentru a-i putea depăși;

8. Pe porțiunile de drum pe care există polei, mază, piatră cubică umedă sau la trecerea pe lângă animale conduse:

- sunt permise toate manevrele, dar numai cu obligativitatea de a reduce viteza la sub 30 de km/h pe raza localităților și la sub 50 de km/h în afara lor;

9. În raza de acțiune a indicatoarelor “Copii”, “Accident”, precum și la trecerea pe lângă grupuri organizate de persoane care se deplasează pe partea carosabilă:

- sunt permise toate manevrele, dar numai cu obligativitatea de a reduce viteza la sub 30 de km/h pe raza localităților și la sub 50 de km/h în afara lor;

10. În pantă sau în rampă:

- șoferii nu sunt obligați să reducă viteza;
- cu excepția staționării, care este interzisă, toate manevrele sunt permise;

11. În dreptul trecerilor de pietoni:

- toate manevrele sunt interzise;
- există obligativitatea de a reduce viteza la sub 30 de km/h pe raza localităților și la sub 50 de km/h în afara lor și se va acorda prioritate pietonilor aflați pe sensul de mers, care vor să se angajeze în trecerea străzii, precum și celor aflați deja pe trecere; Dacă nu există pietoni care vor să traverseze sau în apropierea trecerilor, reducerea vitezei nu este obligatorie.

12. În dreptul stațiilor de tramvai (cu refugiu) sau a oricăror stații destinate mijloacelor de transport în comun;

- cu excepția depășirii, care este permisă, toate manevrele sunt interzise pe o distanță de 25 de metri înainte și după stație;

13. În dreptul stațiilor de tramvai fără refugiu:

- se oprește obligatoriu în spatele tramvaiului atunci când acesta este încă în stație, iar ușile sunt deschise și se acordă prioritate pietonilor coborâți din tramvai;
- la 25 de metri înainte și după stație sunt interzise toate manevrele;

14. În dreptul trecerilor la nivel cu calea ferată:

- odată ce se ajunge pe ultimii 50 de metri înainte de calea ferată, toate manevrele sunt interzise;
- șoferii vor reduce viteza la căile ferate păzite sau vor opri de fiecare dată când vor trece peste o cale ferată nepăzită sau atunci când semnalele roșii ale aparatelor de avertizare sunt aprinse. De asemenea, vor opri și de fiecare dată când barierele sunt coborâte sau în curs de coborâre;

15. La trecerea pe poduri, pe sub poduri, precum și în tuneluri sau la trecerea pe sub pasaje denivelate;

- toate manevrele sunt interzise cu excepția depășirii, dar numai a vehiculelor fără motor, a motocicletelor fără ataș și numai dacă vizibilitatea este mai mare de 20 de metri, iar lățimea drumului permite depășirea în siguranță;

16. Pe autostrăzi: TOATE MANEVRELE SUNT INTERZISE;

17. Pe drumuri naționale europene: se interzice oprirea, implicit staționarea și întoarcerea;

18. Pe drumurile naționale, comunale și județene: toate manevrele sunt permise, dar numai în condițiile în care ele pot fi efectuate în siguranță;

DESPRE EXAMENUL TEORETIC

Șoferii care vor să obțină permisul de conducere pentru categoriile B, C, D și D1 vor trebui să dea un examen pe calculator, examen ce constă într-un set de chestionare de 26 de întrebări. Timpul alocat examenului este de 30 de minute, iar pentru a-l promova este necesară bifarea corectă a cel puțin 22 de răspunsuri.

Șoferii care vor să obțină permisul pentru categoria A vor da un examen compus din 20 de întrebări, dintre care vor trebui să răspundă la cel puțin 17, iar cei care vor dori permisul de conducere pentru categoriile CE, respectiv DE, vor trebui să dea examenul clasic de 26 de întrebări (cu un minim de 22 de răspunsuri corecte din 26), la care se vor adăuga alte 11 întrebări, din care vor trebui să răspundă la cel puțin 9 din 11.

EXAMENUL TEORETIC SE DĂ PE CALCULATOR!

Odată ce persoanele examinate vor introduce codul de bare dat de supraveghetor, ei vor fi introduși în platforma de examinare. Vor trebui mai apoi să selecteze limba și să răspundă la 3 întrebări “de încălzire”, după care vor începe efectiv examenul. Pe ecran vor fi afișate numărul de întrebări totale, numărul de întrebări la care s-a răspuns corect și numărul de întrebări greșite, precum și timpul.

FOARTE IMPORTANT: la efectuarea a mai mult de 4 greșeli, platforma se va închide automat, iar persoanele examinate vor primi calificativul RESPINS, fără a mai avea posibilitatea să revină asupra răspunsurilor. Tocmai de aceea, se recomandă ca întrebările la care se trimite răspunsul să fie cele de care persoanele examinate sunt absolut sigure, asta mai ales că platforma de examinare permite amânarea răspunsurilor.

Alte lucruri care trebuie știute:

- pentru a intra în examen este necesară plata unei taxe de 6 lei pentru categoria B. După ce persoanele examinate au picat examenul teoretic de 3 ori, taxa aferentă examenului va fi de 84 de lei, indiferent de categoria pentru care se susține examenul;
- examenul teoretic poate fi repetat după minim 15 zile lucrătoare, adică după 3 săptămâni. Cei care obțin calificativul <<ADMIS>> pot amâna proba practică, dar nu până la o dată care depășește valabilitatea școlii de șoferi, care este de maximum 1 an.

DE CE PICĂ ATÂT DE MULTE PERSOANE EXAMINATE?

Pentru că mulți consideră că examenul teoretic este ușor și că pot învăța legislația într-o perioadă scurtă de timp. Nimic mai fals. Limbajul de lemn, cât și mulțimea de termeni tehnici fac ca legislația rutieră să fie greu de memorat și greu de înțeles, iar fix aceste două lucruri se testează în cadrul examenului teoretic, motiv pentru care mai bine de 65% dintre persoanele examinate nu reușesc să completeze corect necesarul de 22 de răspunsuri corecte.

Examenul nu testează numai cunoștințele, ci și atenția la întrebările puse. De exemplu, dacă într-un chestionar se întreabă cine ar trece al doilea printr-o intersecție, mulți dintre cei care susțin examenul nu ar răspunde corect, nu din neștiință, ci pe fondul neatenției și al stresului.

Cele mai multe greșeli se fac pe fondul:

- confuziei între infracțiuni și contravenții, precum și între indicatoare;
- necunoașterii legislației. Mulți dintre cei examinați nu știu când trebuie doar să încetinească și când trebuie să oprească mașina;
- necunoașterii semnificației indicatoarelor și a marcajelor rutiere;
- neatenției la cerința întrebării;
- necunoașterii recomandărilor de conduită preventivă și de condus ecologic.

Mulți dintre cei examinați tind să nu învețe legislația, ci doar să memoreze răspunsurile la miile de chestionare care se găsesc online pe www.codul-rutier.ro. E de înțeles, așadar, procentajul mare de persoane care pică examenul teoretic. Pentru șanse cât mai mari de reușită, cursanții au nevoie de această carte, de cartea "**Secretele obținerii permisului de conducere**", care te învață multe trucuri pe care nu ai de unde să le afli și nici instructorul nu ți le spune, carte care cuprinde și o serie de situații reale ale cursanților picați la traseu, împreună cu explicații clare privind procedurile corecte, dar și topul celor mai grele 130 de întrebări din cauza cărora se pică pe capete, împreună cu explicații detaliate pentru fiecare întrebare.

CAPITOLUL XI

NOȚIUNI DE PRIM AJUTOR

Persoanele care observă că o altă persoană are nevoie urgentă de îngrijiri medicale sunt obligate să acorde primul ajutor premedical și să sune la numărul unic de urgențe, 112. Deși multă lume nu se înghesuie să acorde ajutor în situațiile de urgență tocmai de teamă de a nu agrava situația și de a suporta consecințele legale, legislația în vigoare conține o clauză <<a bunului samaritean>> care absolvă persoanele care încearcă să dea primul ajutor în mod greșit de orice responsabilitate penală.

Cum se acordă primul ajutor? Depinde de situație.

Scoaterea victimelor:

- se face întotdeauna prin ridicare, excepție făcând cazurile în care victima este prinsă sub mașină. Dacă există suspiciunea că victima ar suferi traumatisme spinale, în condițiile în care nu există riscul unui incendiu sau oricare alt pericol vizibil, victima va fi lăsată în interiorul mașinii până la sosirea echipajului medical.

Primele măsuri, conform protocolului SMURD, sunt următoarele:

1. degajarea căilor respiratorii;
2. masaj cardiac (30 de compresii cardiace peste zona mediană a sternului, urmată de 2 insuflații);
3. oprirea hemoragiilor;
4. imobilizarea fracturilor cu atele (improvizate sau nu);
5. dezinfecția rănilor.

CUM SE TRANSPORTĂ VICTIMELE LA SPITAL?

Sunt câteva reguli pe care trebuie să le știți referitoare la transportul victimelor la spital:

1. victimele inconștiente se transportă întotdeauna culcate și întotdeauna cu capul într-o parte (tocmai pentru ca nu cumva să se înece cu propria vomă);
2. la victimele la care există suspiciunea că au suferit traumatisme craniene sau spinale, ele trebuie transportate pe spații rigide, cu capul și corpul în același plan;
3. victimelor care au pierdut mult sânge li se aplică un garou, fie el și improvizat, iar mai apoi sunt transportate cu picioarele mai sus decât corpul;
4. victima care a suferit răni în zona toracică va fi transportată în poziția ghemuită și va fi supravegheată pe tot parcursul transportului;

Primul ajutor în cazul stopului cardiac:

1. După constatarea lipsei pulsului (preferabil pe artera carotidă, cea din zona gâtului), se va face masaj cardiac în ritm de 30 de compresii de adâncime de minim 5 centimetri, urmate de 2 insuflații gură la gură;

Stopul respirator

1. Dacă victima nu poate respira, se eliberează căile respiratorii, se întinde într-o poziție orizontală și se face respirație gură la gură sau, în cazul unei guri încleștate, respirația artificială se face prin nările victimei;

Primul ajutor în caz de hemoragii în zona cutiei craniene sau a trunchiului:

1. se depistează sursa hemoragiei;
2. se încearcă oprirea sângerării prin aplicarea unui pansament compresiv;

Prim ajutor în cazul hemoragiilor la membre:

1. Un garou de cauciuc va fi aplicat superior față de locul hemoragiei, iar ora la care acesta a fost aplicat va fi notată într-un carnețel, tocmai pentru că durata maximă de aplicare a garoului e limitată;

Prim ajutor în caz de arsuri

În cazul arsurilor, victimele sunt transportate rapid la spital pentru a primi ajutor medical specializat;

Fracturi

În cazul fracturilor la membre, mâinile sau picioarele vătămate vor fi imobilizate cu atele, dar și cu eșarfe (dar numai în cazul fracturilor la membrele superioare). Atelele trebuie să cuprindă ambele articulații ale osului fracturat și nu se pun niciodată direct pe membru, ci sunt bandajate mai întâi, pentru a preveni frecarea sau chiar infecția în situația în care fractura este deschisă;

Primul ajutor în cazul rănilor/plăgilor

Rănilile se curăță cu apă și se dezinfectează cu substanțe antiseptice, după care se aplică un bandaj steril, care va fi mai apoi înfășurat în tifon. Ca substanțe antiseptice se pot folosi apă oxigenată, apa de iod sau chiar alcoolul medicinal;

CAPITOLUL XII

NOȚIUNI DE MECANICĂ

Foarte important: dacă până în urmă cu ceva timp au existat și întrebări fără nici un răspuns corect la examenul teoretic, seturile noi de chestionare au cel puțin un răspuns corect.

De regulă, un set de chestionare conține 1-2 întrebări din capitolul de mecanică și 1-2 din capitolul de conducere ecologică. Pentru că 2 întrebări pot face diferența între obținerea calificativului ADMIS și obținerea calificativului RESPINS, este necesar să fii cât de cât familiari cu noțiunile elementare de mecanică, chiar dacă în viața de zi cu zi nu veți avea foarte multă nevoie de aceste informații, decât pentru o diagnoză primară atunci când veți avea probleme cu mașina. Totuși, din moment ce ele sunt necesare pentru obținerea permisului de conducere, este necesar și pentru voi să le știți.

Vom dezbate în cele ce urmează mai pe larg anumite noțiuni de mecanică, însă cele mai importante lucruri sunt următoarele:

- 1) părțile componente ale unui autovehicul sunt: MOTORUL, ȘASIUL, CAROSERIA;
- 2) motorul este alcătuit din 2 părți componente majore: sistemul motor (care la rândul-i e alcătuit din părți fixe și părți mobile) și mecanisme auxiliare, precum sistemul de distribuție, cel de combustie, de răcire, de pornire, etc;
 - părțile fixe ale motorului: numim părți fixe acele componente care nu își schimbă poziția, implicit blocul motor, chiulasa, cilindrul, baia de ulei și altele);
 - părțile mobile ale motorului sunt toate componentele care se mișcă în timpul deplasărilor. Ele sunt pistonul, volanta, arborele cotit, biela etc.

ATENȚIE: toate mecanismele de bază ale unui autovehicul acționează sinergic, iar unele dintre ele acționează unul asupra celuilalt. De exemplu, ambreiajul are rolul de a proteja transmisia de la suprasolicitare, de a facilita pornirea de pe loc prin transmisia progresivă a mișcărilor de rotație pe axa motor - cutie de viteze și de a cupla și decupla motorul de transmisie pentru a putea schimba treptele de viteză.

De asemenea, cutia de viteze are mai multe roluri, printre care și facilitarea mersului înapoi (asta în condițiile în care nu se modifică axul de rotație al motorului), permite staționarea (**ATENȚIE:** schimbătorul de viteze trebuie să fie în punctul MORT) și cel mai important, modifică turația și momentumul transmis pe axa motor - roți.

Deseori, mai ales la autoturisme, cutia de viteze poate găzdui și diferențialul, un mecanism care transmite roților turații diferite în timpul virajelor la stânga sau la dreapta, precum și în deplasarea în curbe. Are un rol definitoriu în stabilitatea mașinii, întrucât el este responsabil de durația mai mare a roților exterioare în timpul virajelor sau al curbelor.

Nu întotdeauna cutia de viteze găzduiește diferențialul, acest lucru întâmplându-se doar la mașinile cu tracțiunea pe față. La autocamioane, la autobuze, la vehicule grele, precum și la autovehiculele obișnuite, dar cu tracțiune pe spate, diferențialul este situat în mijlocul punții motorii.

Alte mecanisme importante și rolurile lor:

A. Instalația de răcire: rol vital în prevenția blocării sistemelor motorii ale autovehiculelor, prevenind încălzirea motorului la o temperatură mai mare de 85-95 de grade. Dacă nu ar exista instalația de răcire, riscul ca piesele aflate în mișcare să se dilate ar fi aproape de 100%.

B. Electromotorul: se mai numește și demaror și are scopul de a porni motorul autovehiculului. În mod normal, acesta este pornit de acționarea cheii în contact, respectiv de orice alt mecanism de pornire a motorului (butoane pe bord, telecomenzi etc). În momentul în care motorul a pornit, se recomandă eliberarea contactului, întrucât există riscul de defectare a electromotorului sau de descărcare a bateriei.

C. Alternatorul: este denumit și generator de curent și după cum îi spune și numele, are rolul de a produce curent. El produce curent alternativ numai în timpul funcționării, care mai apoi este transformat în curent continuu la trecerea printr-o punte de redresare. Este nevoie de el pentru producerea de curent în timpul deplasării și pentru încărcarea bateriei, dar și pentru alimentarea tuturor consumatorilor. Este asociat cu un releu regulator de tensiune, al cărui rol este de a menține o tensiune constantă pe tot parcursul funcționării motorului, indiferent de creșterile sau scăderile de turație ale motorului.

D. Bobina de inducție: chiar dacă aproape toate mașinile moderne folosesc un sistem electronic de aprindere, principiul bobinei cu inducție este acela de a alimenta bujiile cu curent de înaltă tensiune (de circa 20000 V), asta după ce în prealabil, curentul normal al bateriei de 12 V, este amplificat drastic tot la nivelul ei.

E. Termostatul: rolul său este de a menține temperatura motorului în parametri optimi, respectiv între 85 și 95 de grade Celsius. Principiul funcționării este destul de simplu: atunci când el este închis, lichidul de răcire circulă numai în interiorul motorului, iar atunci când temperatura se apropie de 95 de grade Celsius, el se deschide, iar lichidul de răcire ajunge și la radiator.

F. Instalația de aprindere: scopul acestei instalații este de a aprinde amestecul de aer și de combustibil prin crearea unei scânteii necesare combustiei în zona bujiilor.

G. Instalația de ungere: instalația este alcătuită din mai multe componente, printre care și o pompă de ulei cu sorb, un filtru de ulei și o baie de ulei, la care se adaugă conductele aferente, scopul lor în ansamblu este de a lubrifia piesele mobile ale blocului motor și nu numai, astfel încât acestea să nu se uzeze rapid și să aibă o durată mai lungă de viață.

H. Mecanismul de distribuție: este alcătuit de regulă din arbori cu came, cureaua de distribuție, supape, pinioane și culbutori. Există supape de admisie, prin care aerul exterior intră în motor și există supape de evacuare, prin care gazele rezultate în urma combustiei părăsesc sistemul motor. În principiu, mecanismul de distribuție alimentează cilindrii cu aer și evacuează gazele arse.

I. Bateria acumuloare: de regulă, este o baterie cu un electrolit acid (acid sulfuric) cu rolul de a alimenta electromotorul la pornire, dar și pentru a alimenta toți ceilalți consumatori atunci când este nevoie de ei (atenție, cheile sau echivalentul lor trebuie să fie în contact).

J. Sistemul de direcție: rolul primordial al sistemului de direcție este de a conferi stabilitate mașinii în timpul deplasării prin curbe și pe drum drept, dar și de a facilita virajele și mersul pe un drum care nu este rectiliniu. Deși pare simplu, mecanismul de direcție este mult mai complicat decât s-ar

crede, întrucât în timpul virajelor, roata din exterior trebuie să se deplaseze într-un unghi mult mai mare decât roata din interior. În plus, roțile nu sunt perfect perpendiculare pe sol (chiar dacă se creează iluzia optică), întrucât doar așa poate autovehiculul să își păstreze stabilitatea. În termeni tehnici, rolul stabilizator este facilitat de 2 unghiuri atent calculate, în speță unghiul de cădere al roții și unghiul de înclinare.

Unghiul de cădere al roții reprezintă practic unghiul de înclinare al roții pe sol și se măsoară în plan vertical. Este important deoarece preia jocul rulmenților roții, astfel încât nu se permite oscilația acesteia.

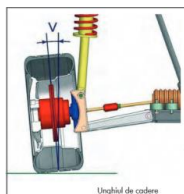

Al doilea unghi, cel de înclinare transversală al pivotului, reprezintă raportul vertical între unghiul axului pivotului și o linie imaginară perpendiculară pe sol. Ar mai fi 2 unghiuri, anume unghiul de fugă și unghiul de divergență, însă ele vor fi discutate în capitolul de întrebări suplimentare.

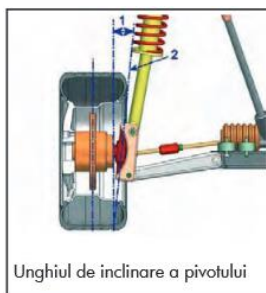

K. Arborele cardanic: arborele cardanic este situat longitudinal și este alcătuit dintr-un sistem de piese (pârghii) articulate între ele. Scopul arborelui cardanic este de a prelua mișcarea de rotație provenită de la cutia de viteze sau de la un sistem denumit reductor - distribuitor (despre care vom vorbi mai jos). Condiția necesară și suficientă de construcție a arborilor cardanici este că aceștia trebuie să fie telescopici, astfel încât să-și poată schimba dimensiunile temporar, dar și să revină pasiv la forța normală;

L. Sistemul reductor-distribuitor: acest sistem nu se întâlnește în cazul autoturismelor obișnuite, fiind destinat doar celor care au nevoie de mai multe punți motoare. Sistemul de funcționare se aseamănă cu cel al unei biciclete cu viteze, fiind compus din arbori, foi și roți dințate. În mod normal, la urcarea unui deal, un biciclist ar muta vitezele în felul următor: ar muta pe cea mai mică foaie și pe cel mai mare pinion, tocmai în ideea în care s-ar obține turație mică, dar moment mare, iar la coborâre fix invers, tocmai pentru a putea obține o turație mare și implicit pentru a putea accelera chiar și în condiții în care, în mod normal, nu ar fi nevoie de viteză în plus.

Mai simplu, sistemul distribuitor - reductor are 2 roluri majore, anume de a distribui mișcarea de rotație spre punțile motoare (2 sau 3 la vehiculele speciale) și de a mări momentumul transmis roților. Când este util acest sistem? În timpul deplasării în condiții grele, de exemplu la ieșirea din locurile foarte abrupte.

M. Sistemul de suspensie: în mod evident, scopul suspensiilor este de a prelua șocurile cauzate de defectele drumului, astfel încât pasagerii să nu resimtă fiecare șoc în parte. Se disting mai multe

tipuri de suspensie, anume cea de tip dependentă, prin care roțile motoare sunt legate printr-un sistem - punte și cea de tip independentă, în care roțile nu sunt legate între ele și sunt independente între ele. De asemenea, în funcție de tipul sistemului de suspensie, putem distinge mai multe subcategorii. Avem suspensii:

- 1) Hidraulice, la care se poate modifica automat garda la sol, în funcție de tipul de drum. Mărimea gardei la sol are efecte importante asupra vitezei de deplasare și asupra consumului de combustibil.
- 2) Suspensii pneumatice sau pe pernă de aer comprimat, întâlnite la autobuze, camioane și în general la vehicule mari de pasageri sau care transportă mărfuri fragile.
- 3) Clasice, cu arcuri, amortizoare și stabilizatoare. Arcurile au o formă asemănătoare unei elice și sunt destul de dure, însă își păstrează caracterul elastic, iar amortizoarele și stabilizatoarele au rolul de a prelua și mai mult șocurile provocate de denivelări, dar și de a reduce înclinarea autovehiculului în viraj;

N. Instalația de alimentare: rolul acestui sistem este de a alimenta cilindrul cu combustibil și de a evacua gazele arse prin cele 2 tobe de eșapament, care la rândul-le, funcționează pe post de amortizoare de zgomot. Prima tobă este numită tobă de detentă și este întâlnită de regulă la mijlocul vehiculului și a două în spatele acestuia, fiind numită tobă finală.

O. Sistemul de rulare: este reprezentat de roți, care au roluri multiple. Roțile susțin vehiculul, ghidează și preiau o bună parte din șocuri, plus că au rol pasiv în sistemul de autopropulsare. Roțile sunt alcătuite din jante și pneuri, pneurile fiind cele care se umflă. Mai nou, pneurile nu mai conțin camere de aer, întrucât s-a constatat că acestea creșteau prea mult riscul de pierdere a controlului volanului în cazul unei explozii. Astfel, pneurile sunt umflate cu o presiune de 1,4-3 atmosfere în cazul autoturismelor, respectiv 3-7 atmosfere în cazul autobuzelor, autocarelor și autocamioanelor.

SISTEMUL DE FRÂNARE

Sistemul de frânare este unul deosebit de complex. Întrucât este de o importanță vitală pentru circulația în siguranță pe drumurile publice, îi alocăm câteva paragrafe separate față de restul sistemelor și componentelor.

În primul rând, avem trei tipuri de sisteme de frânare: cea de serviciu (supranumită și frână de picior), cea de staționare (supranumită și frână de mână sau de ajutor) și frână suplimentară, întâlnită mai puțin la autovehiculele obișnuite, dar destul de frecventă la cele cu gabarit depășit și nu numai (camioane, utilaje agricole mari, unele autobuze etc).

Este important să facem diferența între frâna de serviciu și cea de staționare: prima are rol de reducere a vitezei și chiar de oprire și este folosită frecvent în trafic, iar cea de mână este folosită în situații limită, pentru a evita coliziunile (PE DRUM USCAT!!!), dar și pentru imobilizarea mașinii pe drum înclinat/declinat sau pe drum plat. Odată acționată, roțile mașinii sunt blocate complet.

Structura sistemului de frânare include frânele propriu-zise, care sunt cele atașate roților, dar și mecanismul de acționare, care cuprinde toate sistemele acționate, de la pedala de frânare și până la cele de la roți. Sistemele propriu-zise pot fi cu disc sau cu tambur și saboți, în funcție de tipul mașinii și de tipul vehiculului condus, dar și de arhitectura specifică fiecărui producător.

FRÂNELE CU TAMBUR ȘI SABOȚI

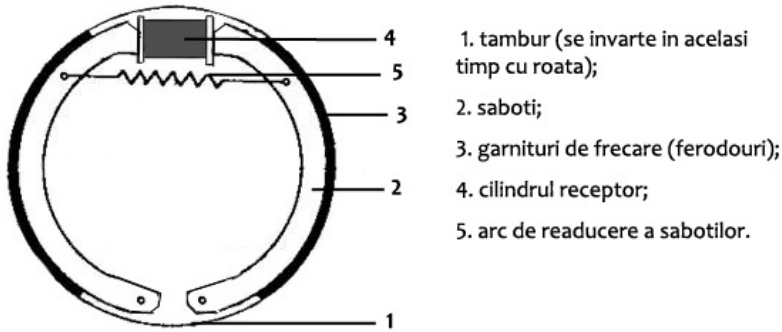

Cele mai frecvente sisteme de frânare sunt cele cu tambur și saboți. Ele au 5 componente importante, prezentate toate în poza de mai sus.

Principiul de acționare este simplu: în momentul în care conducătorul auto acționează frâna, componentele cilindrului receptor apasă asupra saboților, care la rândul-le, apasă asupra tamburului. Prin frecarea acestora cu tamburul (care se rotește în același timp cu roata, fiind atașat acesteia), se obține reducerea vitezei de deplasare sau chiar imobilizarea voluntară a vehiculului.

De asemenea, e important de înțeles faptul că există două mari tipuri de acționare a frânelor:

- Acționarea hidraulică. Unul dintre principiile fundamentale ale fizicii spune că lichidele (în acest caz, lichidul de frână) nu se pot comprima în cavități închise. Astfel, conform principiului de funcționare explicat mai sus, la acționarea frânei se acționează simultan pistonul din structura pompei de frână, care la rândul-i, împinge lichidul de frână spre cilindrii receptori. Prin urmare, saboții intră în contact cu tamburul roții, implicit se obține procesul de frânare.
- Acționarea pneumatică este folosită îndeosebi la vehiculele mari, la camioane, autocare și autobuze. Practic, pistonul pompei de frână nu este acționat de lichid de frână, ci de aer comprimat obținut de la un compresor atașat motorului.

Despre sistemul de antiblocare a roților la frânare

Sistemul de antiblocare a roților la frânare, denumit popular ABS (acronim pentru Anti-lock Braking System), are ca rol principal menținerea controlului asupra mașinii în condițiile derapajelor sau a frânelor bruște și violente. Întrucât s-a constatat că imobilizarea roților favorizează pierderea controlului asupra mașinilor, constructorii au dezvoltat un sistem prin care acestea să continue să se rotească, dar fără să se blocheze, astfel încât să se păstreze controlul asupra volanului.

În plus, sistemul ABS face ca frânarea să nu aibă loc în mod direct proporțional pe atât de brusc precum apăsarea pedalei "până la podea", ci să aibă loc treptat, dar eficient.

De regulă, mașinile noi au pe lângă sistemul ABS și sistemul de asistență la frânare, care distribuie în mod inteligent forțele de frânare în funcție de condiții. De asemenea, pe mașinile noi se mai găsește și un sistem de control electronic al stabilității, sistem denumit generic ESP.

Acest sistem controlează sistemele adiacente celui de frânare printr-un calculator, stabilind care sunt cele mai bune setări pentru reducerea spațiului de frânare, având rol atât la frânare, cât și la stabilizarea mașinii în cazul unor viraje/manevre de ocolire bruște și a unor frâne bruște.

ÎNTREBĂRI FRECVENTE

1. De ce volanul merge mai greu?

Răspunsul la această întrebare implică luarea în calcul a mai multor posibilități. De regulă, fie pompa servodirecției (la mașinile care au așa ceva) s-a defectat, fie pompa nu debitează suficient ulei. De asemenea, se poate întâmpla ca pivoții fuzetelor să se blocheze.

2. În timpul deplasării se resimt lovituri puternice la volan. Care este cauza?

Cea mai frecventă cauză este intrarea aerului în sistemul hidraulic al servodirecției. De asemenea, zgomot puternic la servodirecție poate apărea dacă în instalație este prea puțin ulei. Dacă loviturile sunt de fapt vibrații, se poate ca pneurile să fie ori neechilibrate, ori să aibă o presiune mai mică față de cât ar trebui să aibă în mod normal.

3. Când trebuie făcută echilibrarea roților?

Roțile trebuie echilibrate periodic sau ori de câte ori se sesizează o problemă la sistemul de direcție.

4. Când trebuie schimbate cauciucurile?

Din punct de vedere legal, nu pot circula pe drumurile publice automobile ale căror cauciucuri nu au o adâncime de profil cel puțin egală cu limita de 1,5 milimetri. De asemenea, pentru a nu lăsa cauciucurile să se uzeze în mod diferit, se recomandă schimbarea roților din față cu cele din spate și viceversa. Această procedură se numește permutare și ar trebui să fie efectuată după fiecare 10-20000 de kilometri parcurși.

5. Care sunt semnele unei presiuni inadecvate în pneuri?

Cele mai frecvente probleme care pot apărea pe fondul presiunii în pneuri sunt următoarele:

- a) uzarea pe creasta de rulare: se datorează unei presiuni prea mari;
- b) uzarea pe margini sau în zona talonului: se datorează unei presiuni prea mici. Consecințele rulării unui cauciuc cu o presiune prea mică includ alterarea definitivă a pneului, alterarea cordului, încălzirea excesivă a pneului.
- c) Uzura pe o singură parte: este consecința supraîncărcării automobilului. De asemenea, această problemă poate fi cauzată și de deformarea tamburului de frână, dar și de probleme de echilibru la roți.
- d) Încălzirea excesivă (care poate duce la uzarea pneului sau chiar la explozia acestuia) se datorează unei presiuni scăzute, dar de asemenea, se poate datora și supraîncărcării autovehiculului. Rularea unei roți frânate poate duce, de asemenea, la încălzirea ei, cel mai adesea pe fondul slăbirii arcurilor de reducere slăbite sau chiar rupte, precum și a gripării pistonajelor în cilindrii receptori.
- e) Autovehiculul tinde să tragă într-o parte în timpul deplasării: acest lucru semnifică cel mai adesea faptul că presiunea dintr-unul dintre pneuri (de pe roțile de tracțiune) este semnificativ mai mare decât cea a omologului său de pe cealaltă parte. De asemenea, aceasta situație poate fi cauzată și de griparea unei roți (adesea pe fondul gripării rulmenților acesteia).

Pentru a evita problemele cu pneurile, se recomandă inspecția vizuală a stării anvelopelor înaintea fiecărei plecări la drum mai lung, precum și la prima deplasare după o staționare de câteva zile/săptămâni/luni. În plus, se recomandă ca presiunea să fie verificată cu un instrument de măsură profesional cel puțin o dată pe lună.

6. Care sunt cauzele apariției fumului negru?

Atunci când țeava de eșapament evacuează fum negru, fie există o defecțiune la sistemul de alimentare, defecțiune care duce la arderea incompletă a combustibilului, fie există prea multă motorină în cilindrii, semn că pompa de injecție funcționează defectuos.

7. De ce se arde garnitura de chiulasa?

Cel mai probabil este de vină strângerea insuficientă a chiulasei. Garnitura fiind poziționată între chiulasa și motor, se poate arde foarte rapid dacă nu este fixată bine.

8. Consumul de combustibil a crescut brusc. De ce?

E foarte posibil ca filtrul de aer să se fi înfundat, ceea ce ar duce la o cantitate semnificativ mai mare de combustibil care ar intra în cilindrii (în mod normal proporția dintre aer și combustibil este de 1:15, iar în situația descrisă mai sus este mult mai mare). Alte cauze pot fi dereglări ale carburatorului sau ale sistemului de injecție.

9. De ce apar rateuri la admisie și/sau la evacuare?

Pentru a înțelege răspunsul la această întrebare, este necesar să fiți stăpâni pe câteva detalii tehnice. Răspunsul pe scurt e din cauza jocului prea mic sau chiar a lipsei acestuia între supape și culbutori. În mod normal, între aceste două elemente există o distanță care poartă denumirea de joc termic ca urmare a dilatării supapelor. Dacă acest spațiu nu există, supapele nu se pot închide, iar drept consecință, în galeria de admisie pot apărea rateuri sau chiar flăcări în zona țevii de eșapament.

10. La ce se referă termenii ca Euro 1, Euro 2, Euro 3 și așa mai departe?

Ei se referă la norme de poluare și variază de la Euro 1 la Euro 6. Termenul a fost introdus de Uniunea Europeană în încercarea de a scădea emisia de noxe și alterarea aerului din marile orașe, întrucât taxele de înmatriculare și impozitele variază în funcție de aceste norme de poluare. În plus, toate autovehiculele au instalate catalizatoare menite să micșoreze emisia de monoxid de carbon și de dioxid de carbon.

Întrucât autovehiculele non-Euro sunt foarte poluante, se are în vedere ca în viitor ele să nu mai aibă dreptul să circule pe drumurile publice.

11. De ce se defectează ambreiajul?

Una dintre cauzele des întâlnite este o practică incorectă a conducătorilor auto, aceea de a sta prea mult cu ambreiajul apăsat.

12. De ce apar smucituri sau zgomot la schimbarea vitezelor?

Cel mai probabil, discul de presiune este fisurat sau spart de-a binelea.

13. De ce ambreiajul dă senzația de patinaj?

Dacă autovehiculul nu-și mărește decât foarte greu viteza după schimbarea ei într-o treaptă superioară, se prea poate ca între garniturile de frecare să fi pătruns ceva lubrifianț sau pur și simplu arcurile de presiune s-au slăbit. Senzația de patinaj este evidențiată printr-o cursă liberă mică a ambreiajului, o cursă aproape lipsită de rezistență.

14. De ce ambreiajul nu decuplează?

Faptul că ambreiajul nu decuplează se evidențiază prin zgomotele care apar la schimbarea treptelor de viteză sau prin observarea faptului că, indiferent de eforturi, nu se pot schimba vitezele. Acest lucru se datorează deseori ruperii pârghiilor de debreiere, a ruperii cablului aferent, precum și prin deformarea discului de frecare.

15. În vehicul apar vibrații foarte puternice. Care poate fi cauza principală?

Cel mai adesea, cauza principală este apariția unui dezechilibru între arbori. Trepidațiile se datorează tot arborilor, în special dacă sunt îndoiiți sau răsuciți, precum și datorită fisurilor crucilor cardanice.

16. Care este cea mai frecventă cauză a scăderii presiunii uleiului?

De regulă, înfundarea sorbului pompei este cauza direct răspunzătoare pentru scăderea presiunii uleiului. De asemenea, un grad de uzură foarte mare în blocul motor poate duce, de asemenea, la scăderea presiunii uleiului.

17. Care ar trebui să fie culoarea normală a uleiului și în funcție de ce se disting diferitele tipuri de uleiuri?

În prima fază, uleiul este galben și este transparent. Pe măsură ce este folosit, el capătă o nuanță maronie, iar atunci când deja devine foarte închis, e semnul cel mai bun că trebuie schimbat. El se schimbă, în funcție de tipul acestuia și de calitate, la circa 15.000 de kilometri parcurși, cu mențiunea că anumite tipuri de uleiuri se pot schimba și după 30.000 de kilometri. Tipurile de ulei au 2 caracteristici diferite, anume vâscozitatea (definită ca gradul de rezistență la curgere) și punctul de congelare (definit ca punctul începând de la care uleiul nu se mai deplasează, fiind în stare solidă).

18. Cum se verifică nivelul uleiului și ce trebuie să mai știm despre el? Ce trebuie știut despre schimbarea lui?

Cel mai important lucru pe care trebuie să îl știți e faptul ca uleiul se măsoară cu o jojă la câteva minute după oprirea motorului, asta pentru a da șansa uleiului să se scurgă cum trebuie. Dacă nivelul acestuia depășește în sus limita de minim, se mai poate circula fără să fie adăugat ulei suplimentar, însă dacă nu depășește sau este foarte aproape de limita de minim, se va adăuga ulei. De asemenea, e foarte important de reținut că uleiul se schimbă atunci când motorul este încălzit, tocmai pentru a profita de faptul că în condiții de temperatură ridicată, acesta se scurge mai ușor.

19. Ce probleme mai pot apărea cu uleiul?

În primul rând, pe lângă cele amintite mai sus, dacă pe jojă apare o spumă gălbuie, se poate trage concluzia că în ulei există o cantitate semnificativă de apă. Asta poate duce la creșterea nivelului de ulei în baia de ungere.

Dacă, din terțe cauze, crește cantitatea de ulei consumată, prin țeava de eșapament iese un fum albastru, iar pe bujii se depune un strat gros de calamină (un fel de reziduu de cărbune).

20. Din ce este compus sistemul de răcire?

Este un sistem complex compus din radiator, pompa de lichid, termostat, conducte interioare și exterioare, vas de expansiune și ventilator, cel din urmă putând fi acționat mecanic de către arborele cotit (la mașinile mai vechi) sau electric (la mașinile mai noi). Lichidul de răcire folosit este un amestec egal de apă distilată și antigel, amestec capabil să reziste chiar și la -35 de grade Celsius. Apa nu ar fi fost bună pe post singular de agent de răcire, întrucât pe timp de iarnă ar fi înghețat și ar fi deteriorat conductele interioare și exterioare.

E important de ținut minte că soluția de antigel este toxică pentru organismul uman, motiv pentru care trebuie evitat contactul direct. De asemenea, amestecul de apă și antigel se înlocuiește periodic, de regulă după 3-5 ani.

21. Care este defecțiunea cea mai frecvent întâlnită la instalația de răcire?

Cel mai adesea, curelele sunt de vină, fie cea de antrenare a ventilatorului, fie cea a pompei de apă.

22. De ce se supraîncălzește motorul?

Sunt mai multe cauze pentru care motorul se încălzește peste limita normală. Cele mai des întâlnite sunt:

- defecțiuni la termostat, mai ales când acesta se blochează pe poziția de închis;
- o cantitate prea mică de ulei în blocul motor;
- apar pierderi de apă pe circuitul de răcire;
- mai des, cureaua ventilatorului este responsabilă, mai ales că tinde să se slăbească sau chiar să se rupă după o perioadă lungă de utilizare.

23. Care sunt cauzele care pot conduce la încălzirea greoaie a motorului?

Cel mai adesea, cauza principală este blocarea termostatului pe poziția de „DESCHIS”. Acest lucru face ca lichidul de răcire să circule fără oprire prin întregul sistem, astfel că motorului îi ia mai mult timp să ajungă la temperatura optimă de funcționare. Acest lucru este important, deoarece o încălzire greoaie a motorului duce la o creștere a consumului de combustibil.

24. La ce se referă fenomenul de autoaprindere?

Fenomenul de autoaprindere apare atunci când se întrerupe contactul, dar motorul continuă să funcționeze, cauza principală a acestui fenomen fiind temperatura prea mare din interiorul blocului motor, care duce la aprinderea combustibilului pătruns în camera de ardere.

25. Care sunt manifestările care arată că bateria s-a defectat?

Ne putem da seama că bateria este descărcată în clipa în care, apăsând claxonul, sunetul emis este foarte slab, iar la aprinderea farurilor, intensitatea acestora scade vizibil și rapid. În plus, nici electromotorul nu se învârte dacă bateria este complet descărcată, ceea ce duce la imposibilitatea de a aprinde motorul.

26. De ce este nevoie ca lichidul electrolitic să fie la cel puțin 10-15 mm deasupra plăcilor?

Pentru că altfel se sulfatază, ceea ce ar duce la nevoia de a înlocui bateria, chiar dacă aceasta nu este nicidecum veche. Trebuie folosită o soluție electrolitică cu densitatea de 1,28 g/cm cub, compusă din acid sulfuric și apă și trebuie urmărit ca aceasta să nu scadă prea mult. Eventual, atunci când scade, se poate adăuga apă distilată.

27. Volanul prezintă un joc semnificativ. De ce?

Cel mai adesea, există 4 cauze majore pentru care acest fenomen are loc:

- 1) există un joc în articulația cardanică aferentă axului volanului;
- 2) capetele de bară s-au uzat;
- 3) angrenajele din caseta de direcție s-au uzat;
- 4) în fuzetă, pivotul prezintă un joc liber destul de mare;

În mod normal, jocul nu ar trebui să fie mai mare de 15 grade. În caz contrar, mașina trebuie văzută de un tehnician auto.

28. Care este cauza principală a faptului că apăsarea pedalei de frână se face cu efort mărit?

De regulă, faptul că pistonășele din cilindrii receptori sunt blocate.

29. Care este distanța maximă dintre saboți și tamburii din mecanismul de frânare?

În practică, se folosește o distanță maximă de 0,35 mm;

30. Frâna pare să fie eficace numai după ce pedala a fost apăsată până la podea. De ce?

Motivul principal pentru apariția acestui fenomen implică pătrunderea aerului în instalația de frânare, în sistemul hidraulic mai exact, ceea ce duce la o eficiență a frânelor dramatic scăzută. Până la rezolvarea de urgență a acestei probleme, pentru ca frânele să prindă se va apăsa de mai multe ori frâna până la podea, ori de câte ori este nevoie.

31. Ce fel de combustibil folosesc motoarele cu injecție de benzină?

Evident, acestea vor folosi benzină, doar că aceasta trebuie să fie fără plumb, lucru semnalizat de obicei prin culoarea verde la pompa din benzinărie. Un alt criteriu de alegere este cifra octanică, care trebuie să fie cât mai mare, preferabil peste 90. Variantele disponibile în comerț au cel mai adesea cifra octanică cuprinsă între 90 și 100.

CAPITOLUL XIII

CONDUCEREA ECOLOGICĂ

Termenul de conducere ecologică poate căpăta multe înțelesuri, plus că pe fondul faptului că la examen nu pică decât una sau două (foarte rar!) întrebări din acest capitol, majoritatea școlilor și a manualelor nu pun accent serios. În esență, prin conducere ecologică se înțelege totalitatea manevrelor și a procedurilor prin care consumul de combustibil este ținut la un nivel cât mai mic, iar cantitatea de noxe eliminată prin țeava de eșapament în atmosferă este cât mai mică.

Principalele reguli care trebuie urmărite sunt:

- accelerarea, respectiv frânarea, trebuie făcută lent și nu brusc. Astfel, nu numai că se îmbunătățește consumul de combustibil, dar și cauciucurile și discurile de frână vor avea o durată de viață mai mare;
- vehiculul ar trebui menținut într-o stare tehnică cât mai bună, pentru că orice defect la sistemele vitale nu numai că alterează consumul și durata de viață a mașinii, dar poate pune în pericol atât mediul, cât și pe ceilalți participanți la trafic;
- itinerariul trebuie ales în funcție de distanță, cu mențiunea că atunci când e vorba de un ocol de câțiva kilometri în detrimentul unui drum mai scurt, dar mai aglomerat sau cu alte probleme, se va alege drumul mai lung;
- cauciucurile nu trebuie umflate mai mult decât este necesar pe ideea că vor ține mai mult;
- combustibilul, chiar dacă este mai scump, trebuie să fie de o calitate cât mai bună.

Acum, pentru că e foarte important ca la examen să luați punctele pe întrebările din capitolul de conducere ecologică, acest capitol va fi alcătuit din întrebări cu șanse mari de apariție în cadrul examenului oficial. Pentru a nu vă ocupa timpul, întrebarea va fi însoțită numai de răspunsul corect și nu și de eventualele răspunsuri false.

1. Când se recomandă să oprim motorul?

Motorul se oprește atunci când timpul de așteptare la semafor este mare (iar secunde rămase sunt vizibile), când se așteaptă deblocarea unei intersecții și bineînțeles, la trecerea de cale ferată, dacă luminile roșii sunt aprinse și încă nu se zărește nici un tren în apropiere.

2. De ce este necesară arderea completă a combustibilului?

Pentru că, în condițiile în care combustibilul nu este ars complet, printre consecințe se numără atât o cantitate mai mare de noxe degajată, cât și un consum semnificativ mai mare de combustibil, dar și o uzură suplimentară, capabilă să reducă durata de viață a motorului.

3. Când se recomandă evitarea pornirii instalației de aer condiționat?

În cazul deplasării pe distanțe mici, chiar și în condiții de căldură, întrucât instalația de răcire nu are timp să răcească, însă consumul crește ori de câte ori instalația de aer condiționat este pornită. De asemenea, strict pentru protecția mediului, în condiții de trafic greu și aglomerat, este mai bine să circulați fără aer condiționat, tocmai pentru a nu crește consumul de combustibil și implicit, cantitatea de noxe eliberată. Paradoxal, pe timp de vară este mai bine să mergem cu aerul condiționat pornit în cazul deplasărilor cu viteză mare, întrucât geamurile deschise micșorează alunecarea aerului, implicit mașina întâmpină o forță mai mare, deci consumul crește.

4. Ce presupune mai exact comportamentul ecologic?

Trebuie făcută diferența între condusul ecologic și comportamentul ecologic, întrucât prima noțiune se referă la stilul de conducere pe drumurile publice și la măsurile care trebuie luate pentru a scădea consumul de combustibil, iar a doua se referă mai degrabă la măsurile preventive, adică la efectuarea la timp a reviziilor tehnice, la înlocuirea filtrelor și la schimbarea uleiurilor. De asemenea, se recomandă ca tot combustibilul să fie cumpărat numai din benzinării și nu de la persoane fizice care se ocupă cu comerțul ilicit, întrucât nu se poate verifica calitatea acestuia, putând fi amestecat cu apă de exemplu sau pur și simplu să fie de proastă calitate.

5. Cum trebuie să fie viteza de deplasare astfel încât să ne încadrăm în condusul ecologic?

Viteza de deplasare trebuie să fie medie și foarte important, trebuie să fie constantă. De exemplu, la deplasări pe distanțe mari, consumul mașinilor medii ca putere se situează în jurul la 5-6 litri per suta de kilometri, pe când în condițiile unui stil de condus mai sportiv, consumul ar crește până la 10-12 litri per suta de kilometri.

6) Ce presupune mai exact condusul ecologic?

Atunci când se iau toate măsurile pentru ca, raportat la 100 de kilometri, cantitatea de combustibil folosit să fie cât mai mică. Pentru aceasta:

- se va evita folosirea frânei pe distanțele lungi și se va folosi frâna de motor;
- se vor schimba rapid vitezele până în treapta de viteză potrivită (turația motorului trebuie să fie cât mai mică, lucru care va duce la scăderea consumului);
- se vor evita pe cât posibil folosirea unui stil de conducere agresiv, la fel și bruscare comenzilor;
- în cazul camioanelor, nu se va renunța la utilizarea limitatorului de viteză, tocmai pentru a nu avea un consum foarte mare;
- se va evita transportul unor obiecte care nu sunt trebuincioase în deplasare;
- nu se va purta permanent portbagajul de pe plafon;

7. Cum știm că se mărește consumul de carburant?

Dacă datele afișate pe bord nu sunt concludente, câteva indicii că vă crește consumul sunt:

- utilizarea unor elemente electronice, încărcate cu ajutorul mașinii;
- apariția unor întreruperi la motor;
- încălzirea insuficientă a motorului;
- fumul evacuat nu este de culoare gri, ci este negru;

8. Care sunt recomandările vis-a-vis de pneuri?

Inspecția mașinii ar trebui să aibă loc de fiecare dată înainte de plecare, recomandându-se și verificarea presiunii cu ajutorul unei pompe/redresor profesionale circa o dată pe lună. În plus, o dată la 10-20.000 de km, pneurile din față ar trebui înlocuite cu cele din spate și viceversa, cu mențiunea că nu trebuie schimbate și cele de pe stânga cu cele de pe dreapta.

Ultimul lucru pe care ar trebui să îl știți e faptul că la mașinile moderne nu este nevoie să încălzim motorul înainte de plecare, deci putem pleca de pe loc fără probleme, excepție fiind perioada de iarnă, atunci când se recomandă câteva minute de așteptare cu motorul pornit.

CAPITOLUL XIV

CONDUCEREA PREVENTIVĂ

Un alt capitol care pune probleme în cadrul examenului e cel de conduită preventivă, care din păcate nu este tratat cu seriozitate de majoritatea școlilor, la care se adaugă și faptul că nu apar prea multe noțiuni de conduită preventivă în materialele de studiu obișnuite pentru obținerea permisului de conducere.

De ce e nevoie să conducem preventiv, mai ales în România? Pentru că suntem țara situată pe locul doi, cu cele mai multe decese (survenite în urma unui accident rutier) din Europa și pentru că peste 5-6000 de oameni mor ca urmare a neatenției lor sau a altora. Cauzele cele mai frecvente pentru producerea accidentelor sunt:

- a) viteza excesivă;
- b) neatenția și necunoașterea anumitor legi de circulație;
- c) conducerea agresivă;
- d) depășirile iresponsabile;
- e) nerespectarea celorlalți participanți la trafic.

În cadrul examenului avem de regulă o grilă din capitolul de conducere preventivă. Deși pare puțin, sunt foarte mulți participanți care pică cu 21 (22 de răspunsuri corecte e minimul acceptat pentru a trece de proba teoretică), care cu siguranță ar vrea încă un punct.

FOARTE IMPORTANT: la întrebările din acest capitol se răspunde având în vedere legislația rutieră numai în întrebările în care se pomenesc "obligații". Altfel, trebuie să gândiți logic. Totuși, în cadrul celorlalte capitole, se răspunde la întrebări numai în funcție de ce scrie în Codul Rutier și atât.

Oricum, am ales pentru voi cele mai des întâlnite întrebări, astfel încât să știți direct ce aveți de făcut și să nu pierdeți timp prețios:

1. Dacă începe ploaia, în ce moment al ei este cel mai mare pericol?

Fix la început, atunci când se formează o combinație alunecoasă pe carosabil. Totuși, dacă ploaia e abundentă, trebuie adaptată viteza la condițiile de drum, întrucât la o eventuală frână poate apărea fenomenul de acvaplanare;

2. Ce faceți atunci când aveți un biciclist în față? La ce vă puteți aștepta?

Din punct de vedere legal, îl puteți depăși numai dacă există măcar spațiu de un metru. Trebuie să luați în calcul că el poate schimba direcția fără să semnalizeze sau poate cădea din terțe cauze.

3. După cât timp se recomandă să faceți pauză de la condus?

După aproximativ 2 ore, dacă acest lucru este posibil, timp de 15 minute. De ce? Pentru a evita probleme cardiovasculare (tromboflebita e un lucru comun la șoferi) și pentru a oferi creierului câteva momente de liniște.

4. Cum ar trebui să reacționeze un șofer atunci când observă că o minge ajunge pe carosabil?

Din punct de vedere legal, șoferii nu sunt obligați decât să circule cu o viteză legală, însă preventiv, se recomandă reducerea vitezei și sporirea atenției, tocmai pentru a putea opri mașina în cazul în care un copil fuge pe carosabil fără să se asigure.

5. Cum ar trebui să procedeze un șofer atunci când are în față un vehicul din alt județ?

Din punct de vedere legal, șoferul nu are decât responsabilitatea de a păstra distanța minimă legală și de a circula cu viteză legală pe sectorul respectiv de drum, însă trebuie să aibă în vedere că este posibil ca șoferul din față să frâneze brusc din anumite motive, fie pentru a cere indicații, fie pentru că a realizat că se află pe traseul greșit.

6. Ce trebuie să aibă în vedere un șofer care observă că autobuzul a oprit într-o stație?

Din nou, nu există nici o prevedere legală, însă ar trebui să aibă în vedere că mulți oameni sunt neatenți și prin urmare, pot traversa strada ilegal, prin față sau prin spatele autobuzului. Așadar, atenția ar trebui să fie sporită, iar viteza redusă dacă este cazul.

7. Cum trebuie să procedeze un șofer care se deplasează pe un drum acoperit de zăpadă sau de polei?

Pe lângă respectarea normelor legale (cauciucuri de iarnă, lanțuri dacă este cazul), se recomandă ca în timpul deplasării să nu fie bruscate comenzile în nici un fel, întrucât e foarte ușor de pierdut controlul mașinii, chiar și la viteze mici.

8. Care e cel mai bun lucru pe care îl putem face atunci când mașina derapează cu spatele către dreapta?

Se va lua piciorul de pe accelerație și se va vira spre dreapta, tocmai pentru a evita întoarcerea mașinii. Chiar dacă e un pic contra-intuitiv, ținând volanul spre dreapta oferă mai multe șanse de redresare, mai ales dacă sunt șanse să se prindă o zonă cu aderență.

9. Cum trebuie procedat în cadrul unui viraj la stânga care trece peste o pistă dedicată bicicliștilor?

Șoferii vor reduce viteza și vor acorda prioritate bicicliștilor angajați în traversarea străzii, după care își vor continua drumul. E bine de reținut că bicicliștii, știind că au prioritate, tind să se deplaseze rapid, fiind destul de greu de observat, mai ales în zonele cu trafic pietonal masiv.

CAPITOLUL XV

PRINCIPALELE CONTRAVENȚII

Deși cuantumul amenzilor și numărul punctelor nu se cer la examen, ci doar cunoașterea contravențiilor și a infracțiunilor, este bine ca toți viitorii șoferi să cunoască și aceste aspecte. Abaterile de la limitele stabilite de Codul Rutier se pedepsesc prin:

A) puncte de penalizare, în cuantum de 2,3,4,6. Acumularea a 15 puncte sau mai mult într-un interval de 6 luni duce la suspendarea permisului pe o perioadă de 30 de zile;

B) puncte de amendă. Un punct de amendă reprezintă 10% din salariul minim brut, adică aproximativ 125 lei.

Criteriul în funcție de care se stabilește conținutul amenzi este apartenența la o clasă de sancțiuni. Clasele de sancțiuni se deosebesc între ele prin gravitatea faptelor comise și sunt următoarele:

- 1) clasa I - se pedepsește cu 2 sau 3 puncte de amendă;
- 2) clasa a II-a - se pedepsește cu 4 sau 5 puncte de amendă;
- 3) clasa a III-a - se pedepsește cu 6-8 puncte de amendă;
- 4) clasa a IV-a - se pedepsește cu 9-20 puncte de amendă;
- 5) clasa a V-a - se pedepsește cu 21-100 de puncte de amendă, dar se aplică numai persoanelor juridice;

Clasa I - 2 sau 3 puncte de amendă, adică o pedeapsă financiară cuprinsă între 250-375 lei sau 125 de lei pentru plata pe loc sau în maxim 48 de ore (aceste sume sunt valabile din luna mai 2016). Se dau 2 puncte de penalizare pentru următoarele contravenții:

- se depășește viteza cu circa 10-20 de km/h peste limita maximă admisă pe acea categorie de drum;
- șoferii folosesc telefonul mobil în mers fără a purta dispozitive de tip *handsfree*;
- nepurtarea centurii de siguranță.

0 puncte pentru:

- conducerea pe drumurile publice a unui vehicul cu defecțiuni tehnice (altele decât cele la sistemele vitale) sau cu caroseria vizibil deteriorată;
- neaplicarea semnului de începător;
- conducerea unui vehicul care a fost avariat mai mult de 30 de zile, fără să fi reparat avaria;
- schimbarea de direcție fără semnalizare;
- nesolicitarea documentelor de constatare ale avariilor produse în alte împrejurări decât în urma unui accident de circulație;
- nerespectarea semnalului luminos intermediar (săgeata galbenă sau albă cu vârful în jos/dreapta), ce anunță schimbarea culorii verde la benzile cu circulație reversibilă;
- nepurtarea căștii de protecție omologată pe motocicletă sau moped;
- ocuparea traseului tramvaiului la apropierea acestuia, atunci când drumul are o singură bandă;
- lăsarea liberă a volanului în timpul mersului;
- nerespectarea semnificației culorii galbene la semafor;

- conducerea unui autovehicul cu plăcuțe de înmatriculare deteriorate, murdare, dacă acest lucru împiedică identificarea numărului de înmatriculare;
- conducerea unui autovehicul pe a căror plăcuțe sunt aplicate folii sau alte dispozitive ce nu permit citirea numărului de înmatriculare sau dacă plăcuțele nu corespund standardelor în vigoare;
- conducerea unui vehicul cu caroserie deteriorată vizibil, care are lipsă elemente de caroserie sau defecțiuni tehnice.

Clasa a II-a de amenzi presupune 4 sau 5 puncte de amendă, implicit obligă la plata unei sume cuprinsă între 500-625 de lei sau 250 de lei pe loc sau în cel mult 48 de ore (aceste sume sunt valabile din luna mai 2016). În clasa a II-a de amenzi intră următoarele contravenții penalizate cu 3 puncte:

- depășirea vitezei maxime pentru sectorul de drum cu 21-30 de km/h;
- transportul minorilor fără ca aceștia să poarte centura de siguranță;
- utilizarea luminilor de ceață și după ieșirea din zona cețoasă;
- pătrunderea într-o intersecție în condițiile în care astfel se blochează și mai tare intersecția;
- producerea unui accident pe fondul nepăstrării distanței minime legale;
- staționarea în locurile în care acest lucru nu este permis;
- nerespectarea regulilor privind manevrele principale
- folosirea benzii de urgență pe autostradă fără a fi nevoie de acest lucru;

Se penalizează cu 0 puncte:

- lipsa trusei medicale și a celorlalte dotări standard obligatorii;
- utilizarea neregulamentară a claxonului;
- folosirea altor anvelope decât cele înscrise în cartea tehnică;
- utilizarea unor anvelope extrem de uzate;
- emiterea unor cantități de noxe peste limita maximă admisă de lege;
- emiterea unor zgomote peste limita maximă admisă de lege;
- nerespectarea semnalelor polițiștilor de frontieră, ale îndrumătorilor de circulație ai Ministerului Apărării Naționale, ale organelor fiscale ANAF, ale agenților de cale ferată, ale lucrătorilor de drum desemnați să dirijeze circulația pe sectoarele de drum pe care se fac reabilitări, semnalele patrulelor școlare de circulație și ale nevăzătorilor;
- nesolicitarea eliberării unui nou permis de conducere, certificat de înregistrare/înmatriculare în termenul prevăzut de lege, dacă acestea au fost declarate furate, pierdute sau deteriorate;
- nerespectarea regulii de circulație pe un singur șir în intersecțiile în care circulă și tramvaie și ocuparea traseului tramvaiului atunci când între șina din dreapta și trotuar nu se poate circula decât pe un șir;
- efectuarea activităților care îi distrag atenția conducătorului auto;
- folosirea instalațiilor de sonorizare la un nivel de zgomot care afectează deplasarea în siguranță a conducătorului auto și a celorlalți participanți la trafic.

Pe lângă amenda din clasa a doua de sancțiuni, șoferii riscă să rămână fără permis timp de 30 de zile dacă, de exemplu, nu acordă prioritate pietonilor care traversează regulamentar, nu acordă prioritate vehiculelor care au acest drept sau trec pe culoarea roșie a semaforului.

Clasa a III-a de amenzi implică o pedeapsă cu 6-8 puncte de amendă, adică o penalizare financiară cuprinsă între 750-1000 de lei, respectiv 375 lei pentru plata pe loc sau în maxim 48 de ore (aceste sume sunt valabile din luna mai 2016). Se acordă 4 puncte de penalizare în următoarele situații:

- depășirea vitezei maxime pentru sectorul de drum cu 31-40 de km/h;
- șoferii pornesc fără să se asigure că toate ușile au fost închise;
- șoferii refuză să prezinte documentele cerute de polițiști;
- conducerea unui autovehicul fără permis (e infracțiune majoră);
- circulația în condiții meteorologice neprielnice fără lumini și/sau dotări corespunzătoare;
- nereducerea vitezei, respectiv neadaptarea vitezei la condițiile de drum;
- montarea unor dispozitive ilegale sau neomologate pe mașină;
- conducerea unui vehicul cu permisul de conducere expirat;
- nepăstrarea distanței laterale suficiente față de vehiculele care circulă din sens opus;
- nerespectarea obligației de a permite părăsirea intersecției conducătorului vehiculului rămas în interiorul intersecției;
- nerespectarea normelor privind circulația bicicletelor;
- circulația cu un autovehicul care are defecțiuni la sistemul de iluminare sau avertizare sonoră sau dacă acestea lipsesc;
- nerespectarea regulilor în cazul imobilizării involuntare în tuneluri sau pasaje subterane;
- nerespectarea regulilor privind circulația pe benzi;
- circulația fără documentele de identificare personală și cele ale autovehiculului;

Pe deasupra, în afară de amendă, permisul poate fi suspendat pentru 60 de zile pentru fapte ca nerespectarea regulilor privind prioritatea de trecere, depășirea/trecerea la culoarea roșie a semaforului, atunci când în acest fel s-a produs un accident din care au rezultat avarii la un vehicul sau alte pagube materiale, dar și pentru circulația pe sensul opus.

Clasa a IV-a de amenzi implică 9-20 de puncte de amendă, adică o penalizare financiară cuprinsă între 1125-2500 lei sau 563 lei în 48 de ore (aceste sume sunt valabile din luna mai 2016). Se dau 6 puncte de penalizare în următoarele cazuri:

- atunci când se depășește viteza maximă cu 41-50 de km/h pe sectorul de drum;
- nerespectarea culorii semaforului, urmată de blocarea circulației;
- virajul la stânga care implică tăierea liniei continue;
- efectuarea manevrelor de staționare, parcare, întoarcere, mers înapoi pe autostradă;
- demontarea uneia dintre plăcuțele de înmatriculare;
- ignorarea agenților de cale ferată;
- refuzul de a permite organelor abilitate să imobilizeze un vehicul,
- refuzul verificării stării tehnice;
- utilizarea echipamentelor de tip antiradar, care bruiază aparatele radar;
- proliferarea unor injurii sau a unor acte de violență la adresa celorlalți participanți la trafic;
- aruncarea unor gunoaie din mașină pe partea carosabilă sau pe acostament;
- folosirea unor mijloace luminoase neomologate sau fără a avea acest drept;
- neprezentarea la poliție în 24 de ore de la data producerii unui accident rutier soldat cu pagube materiale;
- neefectuarea radierii vehiculelor din evidență, în termenul prevăzut de lege;
- conducerea unui autovehicul de transport public de persoane sau mărfuri fără atestat profesional;
- neefectuarea verificării medicale periodice;

- deținerea simultană a două permise de conducere naționale, dintre care unul eliberat de o autoritate competentă străină;
- lipirea de afișe sau inscripții pe indicatoare sau alte dispozitive de semnalizare rutieră, inclusiv pe suporturile acestora;
- necomunicarea de către proprietarul unui vehicul, la solicitarea poliției rutiere, a identității celui cărui i-a încredințat vehiculul spre a fi condus;
- nerespectarea semnificației luminilor roșii la benzile cu circulație reversibilă;
- nerespectarea regulilor privind remorcarea vehiculelor;
- neprezentarea la sediul poliției în vederea soluționării problemelor legate de calitatea de participant la trafic sau de proprietar/utilizator al unui vehicul;
- circulația pe drumuri publice modernizate cu un vehicul care are pe roți/caroserie noroi ce se depune pe carosabil, sau din care se scurg produse, substanțe ori materiale de natură să pună în pericol siguranța circulației;
- transportul animalelor pe locul din față al vehiculului;
- conducerea pe drumuri acoperite de zăpadă/polei fără anvelope de iarnă;
- lovirea, deteriorarea sau ocolirea porților de gabarit la trecerile la nivel cu calea ferată;
- deteriorarea pasajelor superioare prin nerespectarea gabaritului de liberă trecere semnalizat;
- montarea pe autovehicul a sistemelor de antifurt sonor al cărui semnal depășește un minut consecutiv sau dacă intensitatea semnalului depășește pragul fonic prevăzut de lege;
- aplicarea de folii sau tratamente chimice pe parbriz, lunetă sau geamuri laterale, cu excepția celor omologate;
- aplicarea de afișe, reclame publicitare, înscrisuri pe parbriz, lunetă sau geamurile laterale, de natură să limiteze vizibilitatea sau să împiedice eficacitatea dispozitivelor de iluminare și semnalizare luminoasă sau citirea numărului de înmatriculare;
- când se circulă cu vehicule al căror termen de valabilitate al inspecției tehnice periodice este expirat;

Șoferii care conduc sub influența băuturilor alcoolice sau care depășesc cu mai mult de 50 km/h limita legală de viteză, de exemplu, riscă atât primirea amenzii, cât și suspendarea permisului pentru 90 de zile.

Clasa a V-a de amenzi implică 21-100 de puncte de amendă și este dedicată numai persoanelor juridice, ce vor trebui să plătească o sumă cuprinsă între 2625-12.500 lei sau minimul de 1313 lei dacă se plătește în decursul a 48 de ore (aceste sume sunt valabile din luna mai 2016).

Constituie contravenții și se sancționează cu amendă prevăzută în clasa a V-a de sancțiuni următoarele fapte săvârșite de către persoanele juridice:

- nesemnalizarea sau semnalizarea necorespunzătoare a drumului public sau a trecerilor la nivel cu calea ferată, conform standardelor în vigoare; neînlăturarea obstacolelor care împiedică vizibilitatea conducătorilor de vehicule la trecerile la nivel cu calea ferată;
- neîndeplinirea obligațiilor de instalare a mijloacelor de semnalizare rutieră, precum și a dispozitivelor speciale de acest fel;
- nesemnalizarea sau semnalizarea necorespunzătoare, conform standardelor în vigoare, a obstacolelor sau lucrărilor aflate în zona drumului public;
- neasigurarea stării de viabilitate a părții carosabile potrivit standardelor în vigoare, precum și neluarea măsurilor de înlăturare a obstacolelor aflate pe partea carosabilă;
- amplasarea în zona drumului public de dispozitive care pot fi confundate cu indicatoarele ori instalațiile care servesc la semnalizarea rutieră ori realizarea de construcții sau instalații ori crearea de alte obstacole de natură să le limiteze vizibilitatea sau eficacitatea;

- instituirea de restricții de circulație pe drumurile publice fără autorizația administratorului drumului și avizul poliției rutiere;
- nerespectarea termenelor și condițiilor stabilite de administratorul drumului public și poliția rutieră privind amplasarea și executarea de lucrări în zona drumului public;
- nerespectarea obligațiilor de către executant sau, după caz, beneficiar ca, după terminarea lucrărilor în partea carosabilă, acostament sau trotuar, să readucă drumul public cel puțin la starea inițială;
- neîndeplinirea obligațiilor ce îi revin, potrivit normelor legale, în legătură cu vehiculele și conducătorii acestora;
- necomunicarea, în termen, la cererea poliției rutiere, a identității persoanei căreia i-a încredințat vehiculul pentru a fi condus pe drumurile publice;
- lipsa dotărilor specifice obligatorii pentru admiterea și menținerea în circulație a vehiculelor;
- neasigurarea însoțirii deplasării vehiculelor care efectuează transport de mărfuri sau produse periculoase, precum și a celor cu mase sau gabarite depășite;
- nerespectarea obligației de a echipa personalul de execuție a lucrărilor în zona drumului public cu echipamente de protecție-avertizare fluorescent-reflectorizante;
- amplasarea stațiilor mijloacelor de transport public de persoane fără avizul poliției rutiere;
- nerespectarea obligațiilor de a efectua orele de educație rutieră în unitățile de învățământ;
- practicarea actelor de comerț pe trotuar, pe acostament sau pe partea carosabilă, iar în afara localităților, în zona de siguranță a drumului public;
- refuzul nejustificat de a înmatricula sau de a înregistra un vehicul sau de a elibera plăcuțele cu numărul de înmatriculare sau de înregistrare ori de a menționa în certificatul de înmatriculare datele de identificare a utilizatorului;
- neîndeplinirea, de către proprietarul sau deținătorul mandatat al vehiculului, a obligației de a solicita autorității competente înscrierea în certificatul de înmatriculare sau de înregistrare a datelor de identificare a utilizatorului;
- neîndeplinirea obligațiilor ce revin organizatorilor întrecerilor autorizate de a lua toate măsurile necesare pentru desfășurarea în siguranță a acestora, precum și pentru protecția celorlalți participanți la trafic;
- neîndeplinirea obligației, de către autoritățile publice locale, de a efectua amenajări rutiere destinate circulației pietonilor, bicicliștilor, vehiculelor cu tracțiune animală și calmării traficului, precum și nesemnalizarea sau semnalizarea necorespunzătoare a acestora;
- încredințarea unui vehicul destinat transportului public de persoane sau de mărfuri pentru a fi condus pe drumurile publice de către un conducător de autovehicul sau tramvai care nu are atestat profesional;
- dispunerea efectuării transportului de mărfuri și produse periculoase sau a vehiculelor cu masă și/sau gabaritul depășit fără autorizație specială emisă în condițiile legii ori pe alte trasee decât cele stabilite de autoritatea competentă;
- neîndeplinirea obligației de înștiințare a poliției rutiere de pe a cărei rază de competență pleacă transportul de mărfuri sau produse periculoase cu privire la traseul stabilit și localitatea de destinație;
- neîndeplinirea obligației de către autoritățile administrației publice locale de a amenaja drumuri laterale în condițiile art.71 alin. (2);
- nerespectarea obligației administratorului drumului public sau autorității publice locale de a executa sau, după caz, de a desfășura amenajările rutiere, în termenul stabilit împreună cu poliția rutieră;
- punerea în aplicare a planurilor de urbanism generale, zonale sau de detaliu, fără ca acestea să fie avizate, în prealabil, de către administratorul drumului public și poliția rutieră;

- încălcarea dispozițiilor legale privind efectuarea de modificări și completări în certificatul de înmatriculare sau de înregistrare ori în cartea de identitate a vehiculului, precum și verificarea tehnică periodică a acestuia fără solicitarea prezentării de către proprietar a dovezii existenței asigurării de răspundere civilă pentru pagube produse terților prin accidente de autovehicule;
- neîndeplinirea obligației de întreținere a drumului public, pe timp de iarnă, potrivit reglementărilor în vigoare.
- nerespectarea obligației de comunicare prevăzute de art. 801 sau comunicarea de date inexacte sau incomplete.

Dacă punctele de penalizare se anulează în 6 luni, punctele de amendă trebuie plătite. Ce e important e faptul că nu e necesară oprirea contraveniențelor pentru a aplica amenda. În măsura în care contravenția a fost înregistrată cu un mijloc tehnic omologat, amenda va fi aplicată, urmând ca ulterior să se stabilească cine a fost la volan.

Întrebările de la examen privitoare la infracțiuni și contravenții sunt foarte complicate și dau bătaie de cap multor cursanți, un număr mare dintre aceștia picând la examenul teoretic din cauza emoțiilor sau nememorării atâtor cazuri diferite. În afară de efectuarea cât mai deasă a chestionarelor online de pe www.codul-rutier.ro, recomandăm parcurgerea cărții "**Secretele obținerii permisului de conducere**" ce cuprinde cele 130 de întrebări cele mai dificile ce pot apărea în timpul probei teoretice de la examen, întrebări care sunt demonstrate statistic a fi cele din cauza cărora se greșește și se pică cel mai des examenul, multe dintre acestea fiind din categoria "Sanțiuni și infracțiuni".

CAPITOLUL XVI

MODIFICĂRILE CODULUI RUTIER ÎN ANUL 2023

Începând cu 17 februarie 2023, a intrat în vigoare H.G. nr 130/2023 care aduce o serie de modificări și completări Codului rutier (O.U.G. nr. 195/2002 privind circulația pe drumurile publice).

Amenzi mai mari pentru șoferii care circulă cu ITP expirat

Prin noua Hotărâre de Guvern se stabilesc valori mai mari ale amenzilor date șoferilor care circulă cu mașini cu ITP-ul expirat. Conform legii, efectuarea ITP-ului cade în responsabilitatea persoanei care deține certificatul de înmatriculare a mașinii.

Pentru că înmatricularea autovehiculului se suspendă automat când se constată că ITP-ul nu este valabil, șoferul va primi de fapt două amenzi din partea polițiștilor.

- a) o contravenție pentru că șoferul a circulat fără inspecția tehnică periodică valabilă
- b) o contravenție pentru că înmatricularea se suspendă.

Conducerea unui autovehicul cu ITP expirat se considera contravenție, care se sancționează cu amendă între 9 și 20 de puncte. Având în vedere că punctul de amendă înseamnă 145 de lei, amenzile pentru un ITP ieșit din termenul de valabilitate pot fi între 1305 lei și 2900 lei.

Amenda poate crește cu încă 2900 lei (valoarea sancțiunii pentru circularea cu o mașină cu înmatriculare suspendată) din moment ce expirarea ITP-ului duce automat la suspendarea înmatriculării.

Prin urmare, valoarea celor două amenzi cumulate poate fi între 2610 de lei și 5800 de lei.

Dosar penal pentru șoferii depistați cu peste 0,40 mg/l alcool în aerul expirat

- **Contravenție:** Conform Codului Rutier, o alcoolemie în intervalul 0,1 au 0,40 mg/ litru alcool pur în aerul expirat reprezintă contravenție care se sancționează cu puncte de amendă între 9 și 20 (ceea ce înseamnă o valoare cuprins între 1305 lei și 2900 lei).
- **Infracțiune:** Când alcoolemia depășește 0,40 mg/ litru alcool pur în aerul expirat, se consideră infracțiune care se poate pedepsi cu deschiderea unui dosar penal.

Noi dispoziții privind retragerea permisului de conducere

Prin H.G.130/2023 se dispune retragerea permisului de conducere pentru :

- șoferii declarați inapți din punct de vedere medical sau psihologic
- șoferii care refuză testul de alcool
- șoferii care refuză testul pentru determinarea de substanțe active în organism, când polițistul are probe sau indicii întemeiate ce arată contrariul.

În toate aceste situații, Poliția poate retrage permisul auto până a doua zi la ora 8, dar nu mai puțin de 12 ore (conform art 22, alin 1 din Condul Rutier 2023).

Alte aspecte pe care H.G. nr 130/2023 le vizează:

- **Polițiștii de frontieră pot să verifice permisul de conducere.** Articolul 178 din Regulamentul Codului rutier arată că în punctele de trecere de la frontiera României, polițiștii de frontieră au atribuția de a aplica sancțiuni dacă constantă contravenții la circulația pe drumurile publice.
- **Poliția poate anula un permis de conducere eliberat de o autoritate străină.**
- **Procedura de solicitare a reducerii suspendării permisului se simplifică.** Dacă înainte, cererea pentru reducerea perioadei de suspendare a permisului se depunea până în a 30-a zi, respectiv a 45-a zi a perioadei de suspendare, după noile modificări ale Codului Rutier, această cerere se depune în primele două treimi ale perioadei de suspendare a exercitării dreptului de a conduce.
- **Punctul de amendă îngheață la 145 lei,** chiar dacă inițial s-a propus majorarea acestuia la 300 de lei, pe fondul majorării salariului minim pe economie de la 2550 lei brut la 3000 de lei.
- **Se introduce sancționarea nerespectării obligației** de a acționa frâna de ajutor, de a opri funcționarea motorului și de a cupla într-o viteză inferioară sau în cea de parcare pentru mașinile cu transmisie automată, în cazul în care șoferul de îndepărtează de mașina condusă.
- **Modificări noi privind depășirea vitezei legale.** Dacă viteza legală se depășește mai mult de 100 km/h se poate suspenda exercitarea dreptului de a conduce pe o perioadă de 180 de zile; se majorează suspendarea cu încă 30 de zile dacă se săvârșește o nouă faptă de depășire a vitezei legale cu mai mult de 100 km/h într-un interval de 6 luni, reținerea certificatului de înmatriculare sau înregistrare a mașinii cu privire la depășirea respectivă, precum și instituirea confiscării mașinii dacă în acea perioadă de 6 luni de reținere a certificatului de înmatriculare/ înregistrare, șoferul este identificat în trafic.
- **Ieșirea corectă din giratoriu.** Nu se mai iese direct de pe banda a 2-a sau a 3-a tăind fața mașinilor de pe celelalte benzi. Pentru a face această manevră, trebuie obligatoriu să semnalizezi și să te asiguri că nu pui în pericol siguranța celorlalți participanți la trafic.

CAPITOLUL XVII

MODIFICĂRILE CODULUI RUTIER ÎN ANUL 2024

Prin O.U.G. nr. 1/2024 au intrat în vigoare o serie de modificări al Codului rutier, implementat prin O.U.G. nr. 195/2002 privind circulația pe drumurile publice.

Modificări la modul de calcul al amenzilor

O modificare importantă se referă la creșterea valorii punctului de amendă. Astfel, comparativ cu suma de 145 de lei cât era în 2023, acesta s-a mărit de la 1 ianuarie 2024, ajungând la 165 de lei. Cuantumul punctului de amendă a fost raportat la salariul minim brut pe țară, reprezentând astăzi 5% din acesta, față de 10% din salariul minim brut, cât a fost anterior.

Cum pentru salariul minim brut pe economie este prevăzută o creștere la 3.700 de lei începând cu data de 1 iulie 2024, punctul de amendă va înregistra o nouă majorare începând cu această dată și va ajunge la 185 de lei.

Un avantaj pentru șoferi este faptul că s-a modificat și termenul în care se poate achita jumătate din valoarea amenzii. Acesta nu mai este de 48 de ore, ci s-a extins la 15 zile.

Reevaluarea contravențiilor rutiere pe clase

Clasificarea contravențiilor în funcție de gravitate a suferit de asemenea modificări.

- Clasa I înseamnă acum 2-3 puncte de amendă;
- Clasa II - 4-5 puncte de amendă;
- Clasa III - 6-8 puncte de amendă;
- Clasa IV - 9-20 puncte de amendă;
- Clasa V, rezervată exclusiv persoanelor juridice, de la 21 la 100 de puncte de amendă.

După noile calcule, pentru nerespectarea priorității acordate pietonilor sau bicicliștilor, șoferii sunt pasibili de amenzi de până la 825 de lei. Pentru depășirea limitei de viteză cu peste 50 km/h, sancțiunile cu amendă pot ajunge până la 3.300 de lei, în timp ce parcare neregulamentară se taxează cu amenzi de până la 495 de lei.

Reglementări noi privind permisele de conducere

Spre deosebire de situația anterioară în ceea ce privește examenul pentru obținerea permisului de conducere, potrivit modificărilor Codului Rutier, viitorii șoferi vor putea susține proba teoretică, de sală, în orice localitate doresc.

În ceea ce privește perioada de valabilitate a permiselor auto, noile reglementări prevăd pentru categoriile A și B perioade diferite, în funcție de vârsta șoferilor:

- șoferii cu vârsta de până la 70 de ani au obligația să își schimbe permisul de conducere o dată la 15 ani, față de 10 ani cum este în prezent;
- conducătorii auto cu vârsta de peste 70 de ani se vor prezenta pentru reînnoirea permisului de conducere la fiecare 5 ani;
- șoferii trecuți de 80 de ani vor fi supuși verificării și schimbării permisului la fiecare 2 ani.

Modificările Codului Rutier prevăd amenzi mai drastice pentru șoferii care nu prezintă la control permisul de conducere, talonul sau cartea de identitate, aceștia fiind sancționați cu 6-8 puncte de amendă. În bani, acestea se traduc în sume de la 990 de lei la 1.320 de lei.

Cutia neagră a mașinii, un dispozitiv obligatoriu pentru vehiculele noi

O modificare inclusă de autoritățile din România începând cu luna mai a anului 2024 impune prezența unei „cutii negre” la mașinile noi, dispozitiv cunoscut din punct de vedere tehnic sub numele de Event Data Recorder (EDR). Schimbarea implementată și în țara noastră prin acest act normativ este impusă de Comisia Europeană și se preconizează că va avea o importanță majoră în cazul accidentelor și urmărilor acestora. Dispozitivul se amplasează sub scaunul șoferului și este prevăzut cu un microcip.

Alte aspecte pe care O.U.G. nr. 1/2024 le vizează:

- **Amenzi pentru transportul animalelor de companie pe locurile din față ale mașinii.** Cuantumul acestora se situează între 1.305 lei și 2.900 lei, în funcție de gravitatea faptei și de valoarea punctului de amendă.
- **Viteza maximă legală într-o intersecție.** Într-o intersecție neregulată, șoferii nu au voie să circule cu mai mult de 30 km/h în intersecțiile din interiorul localităților și cu mai mult de 50 km/h în intersecțiile din afara localităților sau comunelor.
- **O singură bandă prioritară în sensul giratoriu.** Potrivit modificărilor Codului Rutier în 2024, circulația în sensul giratoriu se face după regula ca o singură bandă să aibă întotdeauna prioritate. De pildă, în situația în care un vehicul intră în sensul giratoriu, permisiunea de a nu acorda prioritate altor vehicule este valabilă doar dacă mașina se află pe banda 1. Dar, dacă se deplasează pe banda 2 și vrea să iasă de pe aceasta, trebuie să semnalizeze dreapta și să se asigure că nu există alte mașini pe banda 1 care au prioritate la părăsirea sensului giratoriu.
- **Șoferii din categoriile AM, A1, A2 și A nu mai sunt obligați să transporte triunghiuri reflectorizante, truse de prim-ajutor și extingtor în vehiculele lor.** Decizia a fost luată pe considerente legate de lipsa spațiului de depozitare din aceste vehicule, precum și de nevoile și condițiile în care conduc acești șoferi.